

## GIỚI THIỆU SƠ LƯỢC

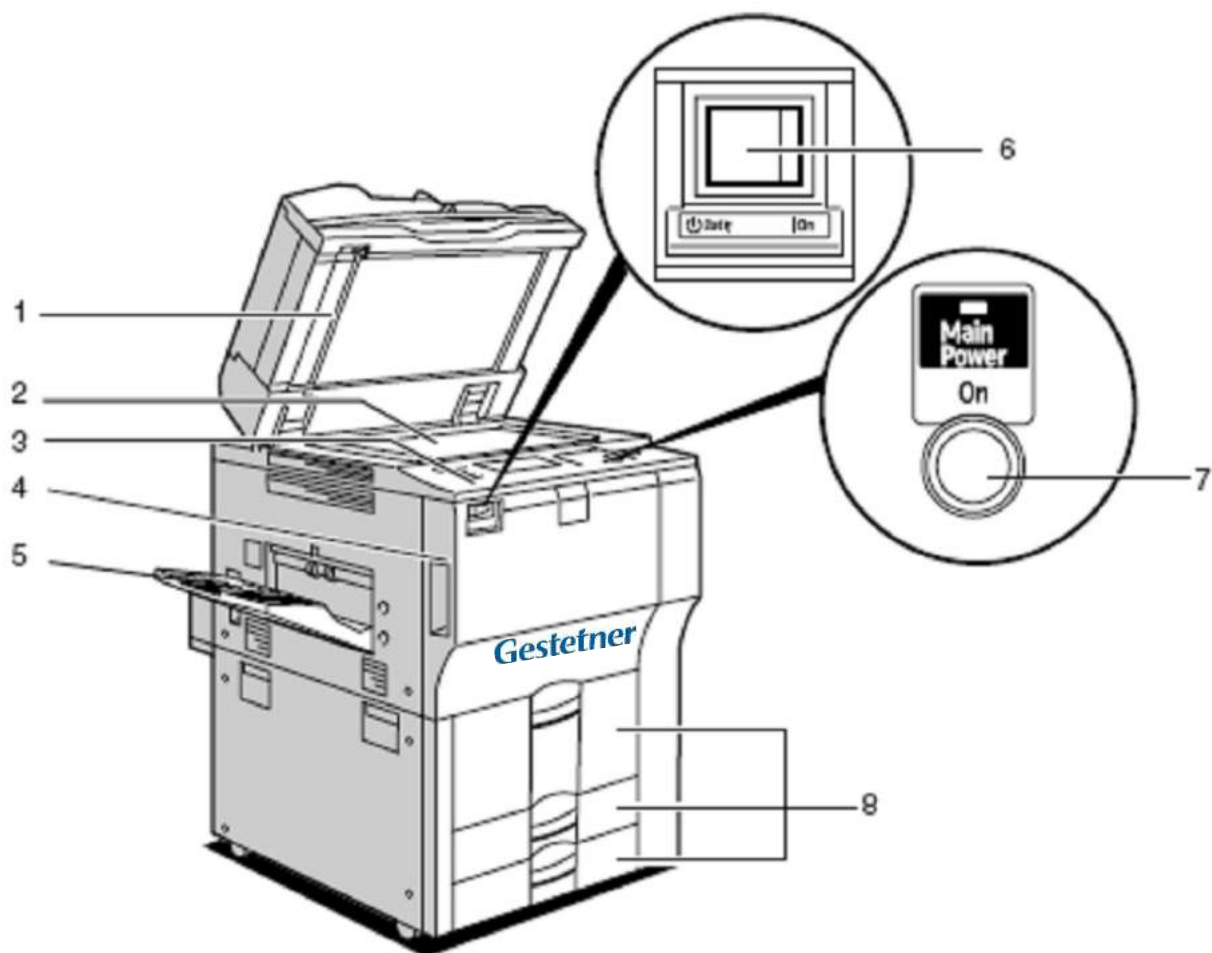

1. Tự động cuộn bản gốc (ADF): Cuốn từng tờ bản gốc
2. Mặt kính để bản gốc: bản gốc đặt úp mặt xuống
3. Mặt điều khiển:
4. Mặt cửa trước: mở để tác động vào bên trong máy
5. Khay đỡ giấy ra: Bản copy, in ra nằm ở đây
6. Công tắc chính: Nếu máy không hoạt động sau khi bật công tắc (7) kiểm tra lại công tắc nguồn chính
7. Công tắc hoạt động: Tắt bật nguồn
8. Khay giấy

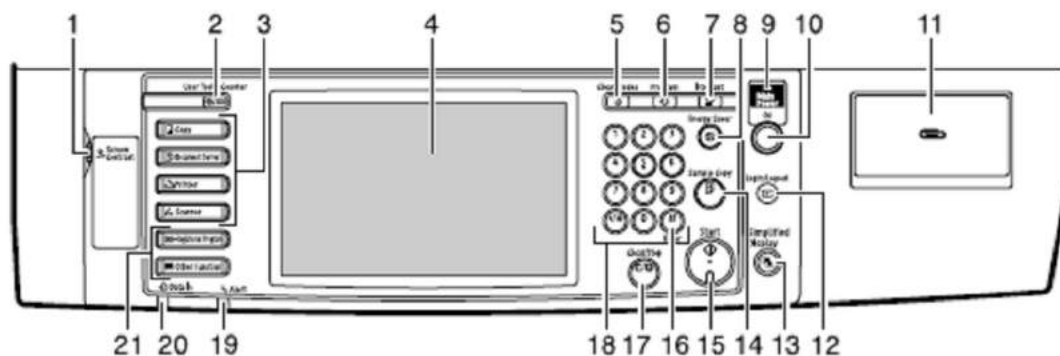

**1** Núm điều chỉnh đậm nhạt màn hình  
**2** User Tools/Counter : Phím công cụ của người sử dụng và xem số đếm bản chụp  
**3** Function keys: Lựa chọn chức năng Copy, Document Server, Printer, Scanner.

**4** Màn hiển thị : Màn hình cảm ứng tinh thể lỏng, hiển thị các chức năng sử dụng, các hoạt động, các thông báo lỗi và chạm tay để sử dụng .

**5** Clear Modes: Phím xóa toàn bộ các tùy chọn trên bàn điều khiển để trả về trạng thái mặc nhiên.

**6** Program : Phím chương trình cho phép lập sẵn các chức năng thường sử dụng

**7** Interrupt: Tạm ngừng copy để copy văn bản khác, có nhớ số lượng bản chụp , mức phóng thu ... ở công việc copy trước đó .

**8** Energy Saver: Phím tiết kiệm năng lượng( chế độ chờ)

**9** Main Power Indicator Key: Công tắc phụ

**11.** Paper clip tray: Khay đựng ghim  
**12.** {Login/Logout} key: ấn để truy nhập hoặc thoát khỏi hệ thống

**13.** {Simplified Display} key: ấn để chuyển chế độ hiển thị đơn giản trở về chế độ ban đầu

**14.** {Sample Copy} key: Phím Copy thử .

**15.** Start Key : Phím nhấn để copy .

**16.** Enter(#) : Đồng ý nhập ...

**17.** Clear/Stop Key : Tạm ngừng copy khi máy đang copy / Xóa số lượng copy trên đèn hiển thị khi máy đang ngừng copy .

**18.** Number Key : Nhóm phím số, dùng để đặt số lượng copy và số liệu cho chức năng lựa chọn.

**19.** Error indicator: Đèn báo lỗi

**20.** Data In indicator (printer mode): Đèn báo khi có dữ liệu vào ( in)

**21.** (Registered Program) key/(Other Function): Cài đặt các chương trình chức năng

10.Operation switch: Tắt bật nguồn

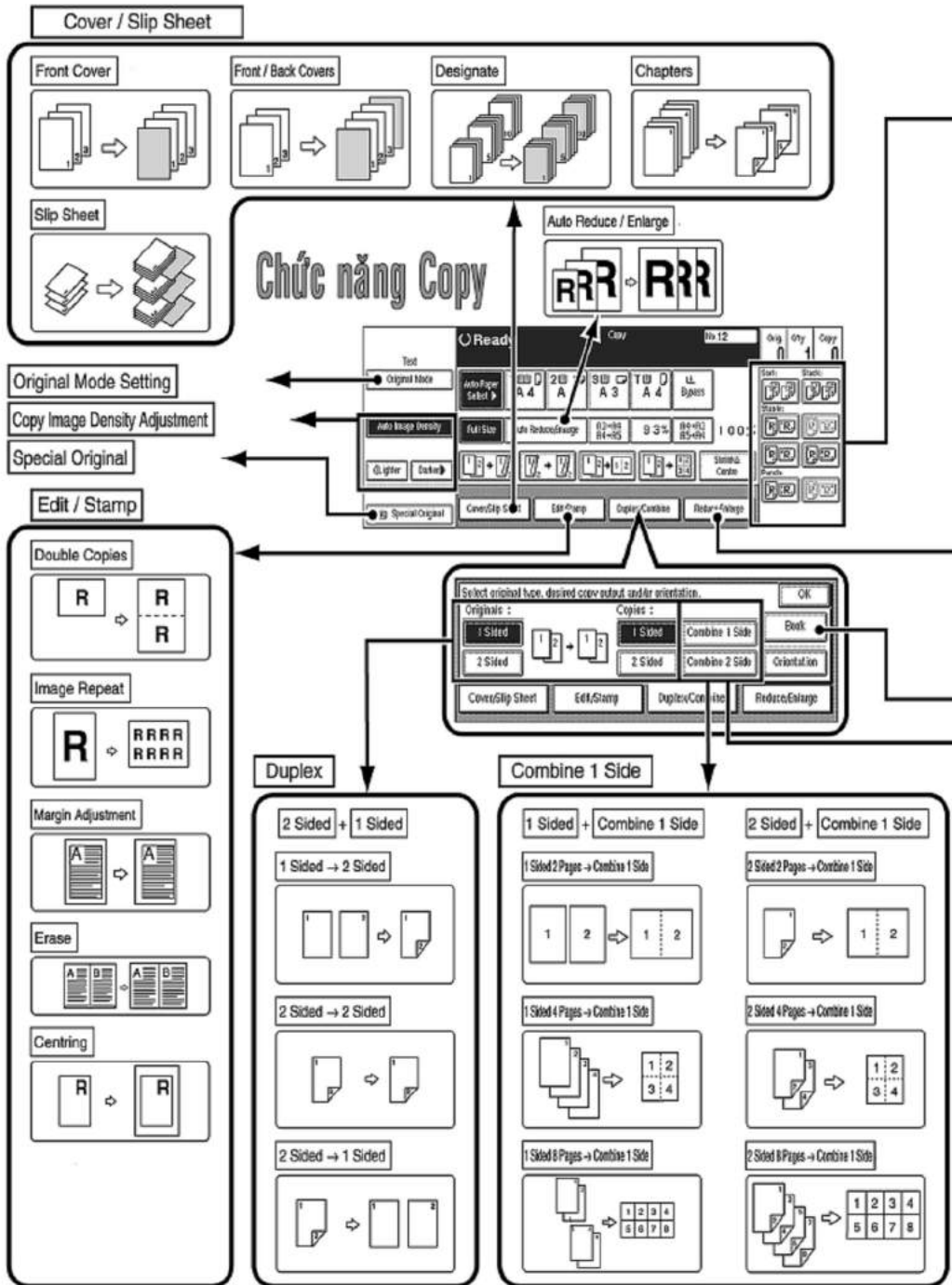

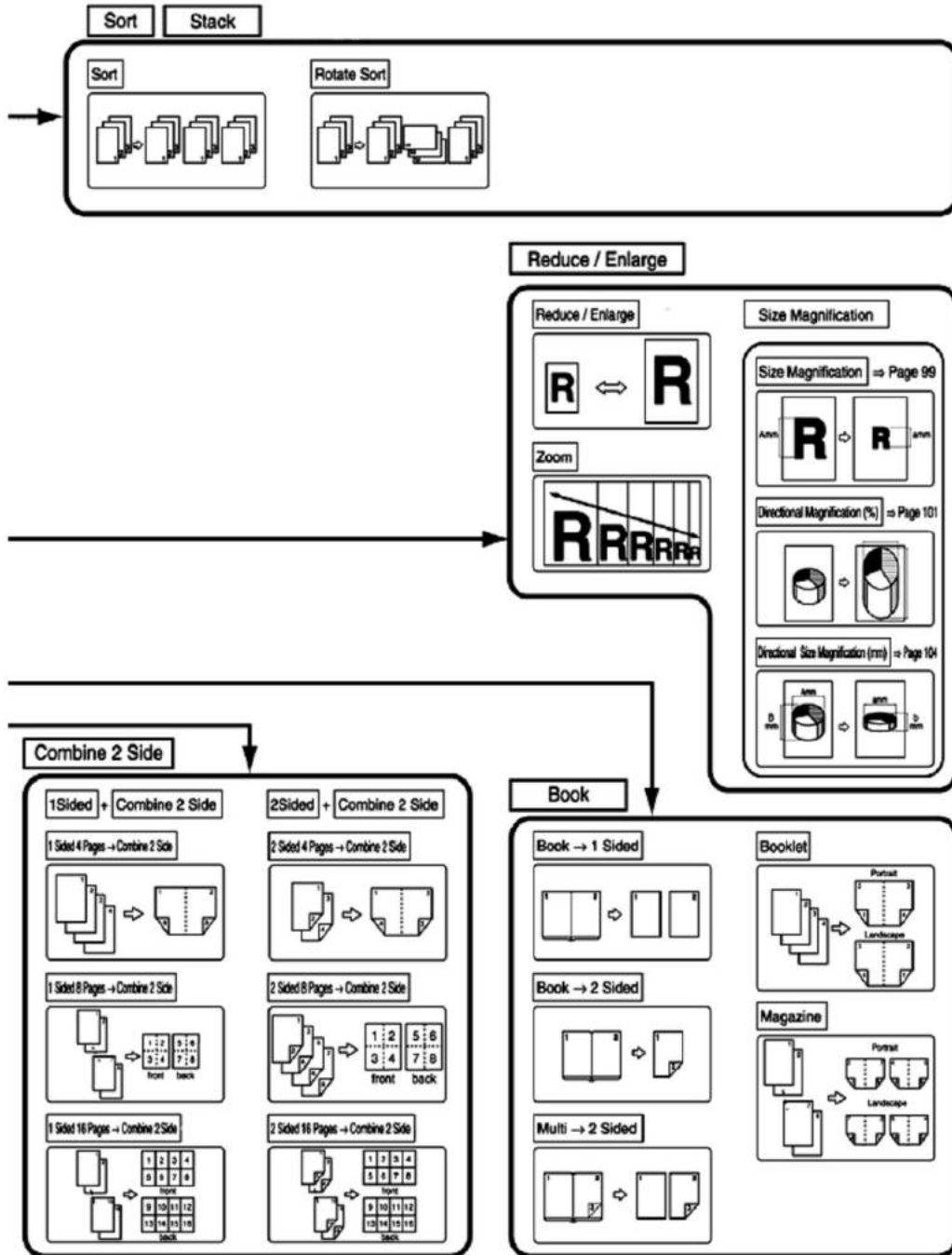

# Chức năng Copy

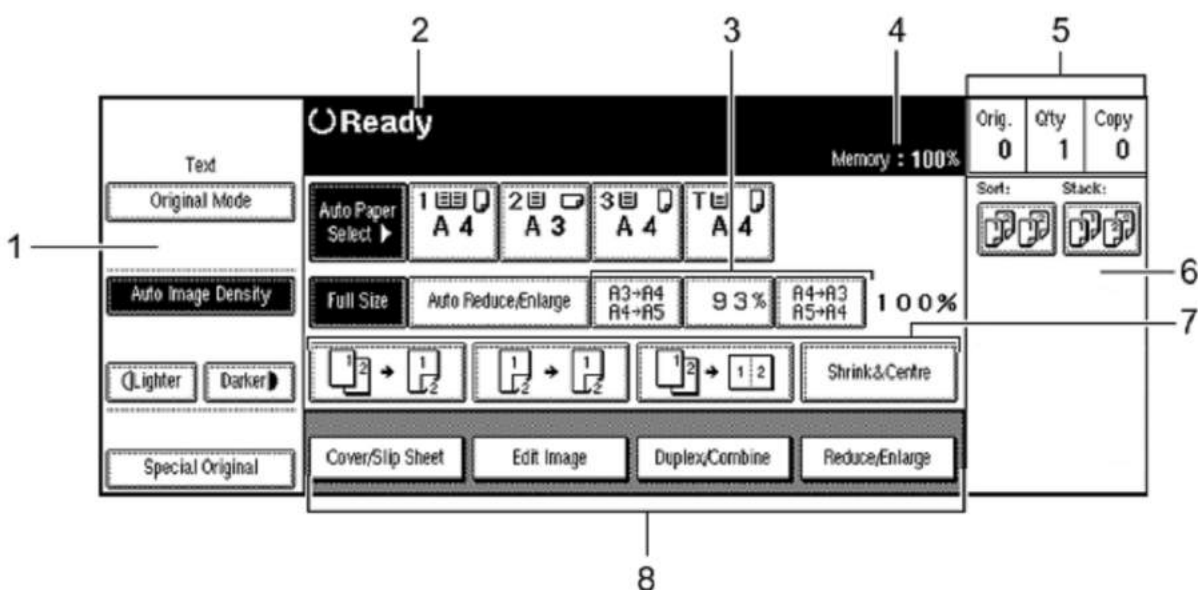

- 1 – Các phím chọn loại bản gốc (Original Mode) , chỉnh đậm nhạt bản chụp (Auto Image Density & Lighter & Darker) và kích thước bản gốc đặc biệt (Special Original) .
- 2 – Hiển thị thông báo tình trạng hoạt động .
- 3 – Phần chọn tỷ lệ phóng to thu nhỏ có sẵn .
- 4 – Thông báo tình trạng bộ nhớ còn trống .
- 5 – Hiển thị : Số bản gốc đã Scan lưu trong bộ nhớ (Original) – Số bản chụp được cài đặt (Q'ty) – Số bản chụp đã thực hiện (Copy) .
- 6 – Lựa chọn các chế độ : Chia bộ (Sort) – Chia nhóm (Stack) .
- 7 – Các phím tắt hiển thị các chức năng thường sử dụng như : Copy 2 bản gốc 1 mặt vào 1 bản sao 2 mặt , Copy 1 bản gốc 2 mặt vào 1 bản sao 2 mặt , ...
- 8 – Các chức năng sử dụng , nhấn vào phím , trình đơn của chức năng đó sẽ hiển thị : Phóng to – thu nhỏ (Reduce/Enlarge) , Copy 2 mặt – Copy kết hợp

**3 / Phóng to hoặc thu nhỏ bằng cách nhập trực tiếp tỷ lệ phóng thu :**

- Có thể phóng to hoặc có thể thu nhỏ bằng cách nhập trực tiếp tỷ lệ phóng thu

.

- Nhấn phím phóng thu

Reduce/Enlarge)(H3) -->nhấn phím Mag

Ratio --> bằng các phím số , nhập tỷ lệ phóng thu cần sử dụng ,

--> nhấn phím (#) --> nhấn phím “OK”

trên màn hình cảm ứng .

- Nếu nhập sai số , có thể nhấn phím xóa (Clear) , sau đó thực hiện lại .

**4 / Tự động chọn tỷ lệ phóng to hoặc thu nhỏ bằng chế độ nhập kích thước bản gốc và bản sao :**

- Có thể thực hiện tự động chọn tỷ lệ phóng thu bằng cách nhập trực tiếp chiều dài (hoặc ngang) của bản gốc và bản sao .

- Nhấn phím phóng thu (Reduce/Enlarge)(H4) --> nhấn phím “Size Mag” --> màn hình chuyển trang --> nhấn phím “Size Mag” sao cho phím ấy là khối đen --> nhấn “Original” , nhập chiều dài bản gốc bằng các phím số (H6) , nếu nhập sai có thể xóa bằng phím “Clear” và nhập lại , sau khi nhập xong nhấn phím (#).

- Nhấn “Copy” --> nhập chiều dài khổ giấy cần copy cũng bằng các phím số , sau đó nhấn phím (#)(H6) --> tỷ lệ phóng thu sẽ tự động được chọn và hiển thị trên màn hình cảm ứng --> nhấn phím “OK” nếu đồng ý , nhấn phím “Cancel” nếu muốn hủy bỏ .

5

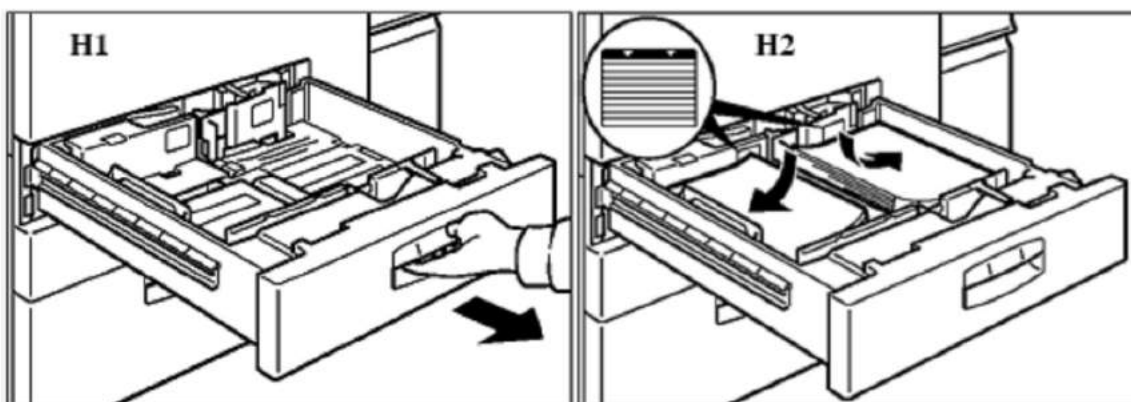

**4 – Đặt giấy copy vào khay giấy 2 trong máy :**

- Kéo khay giấy ra (H1) , Vỗ tờ giấy , đặt giấy vào khay (H2) , xếp giấy chỉ nên tới mức vạch đỏ.

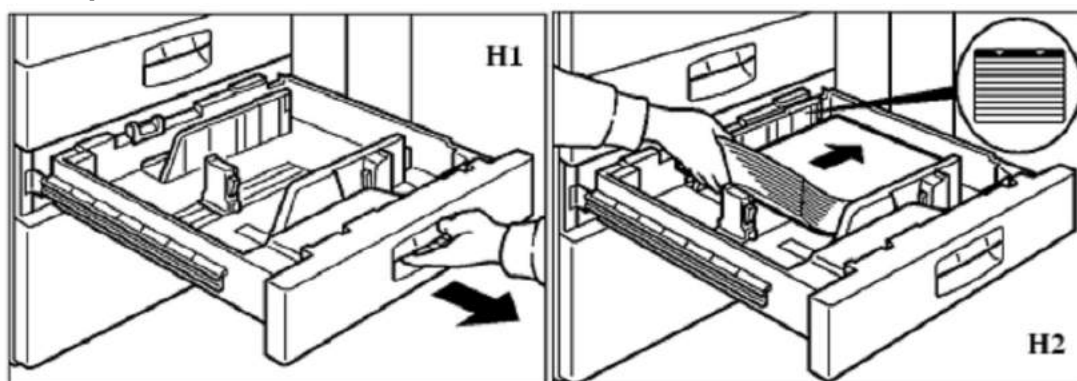

- Bóp chốt khoá , chỉnh hai miếng chặn hông giấy và miếng chặn đuôi giấy sao cho sát vào xấp giấy để tránh trôi giấy khi khay nâng (H3) .
- Đặt chính xác miếng khai báo khổ giấy bằng cách kéo miếng nhựa phía trong khay sao cho ký hiệu khổ giấy đang sử dụng (A4 ngang , A4 dọc , A3 ..... ) chỉ đúng vạch mũi tên (H4) .

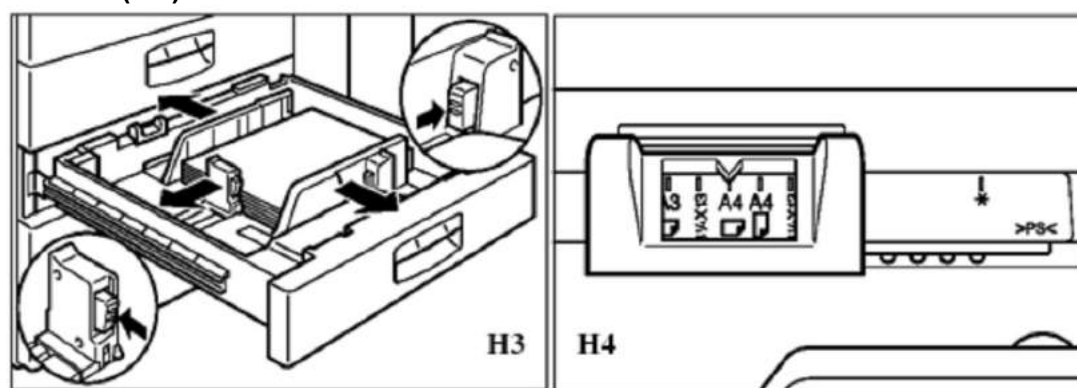

**5 – Đặt giấy copy vào khay giấy 3 trong máy :**

- Tương tự như khay giấy 2 nhưng khổ giấy được khai báo bằng User Tools (đã được khai báo cố định trước khổ giấy) .

**6 / Đặt giấy copy vào khay giấy tay :**

- Mở khay giấy tay ở bên hông phải máy (H1) .
- Đặt giấy vào khay , chỉnh miếng chặn hai bên hông giấy thật chính xác và mở thanh đỡ đuôi giấy nếu giấy dài (H2) .
- Không cần khai báo khổ giấy .

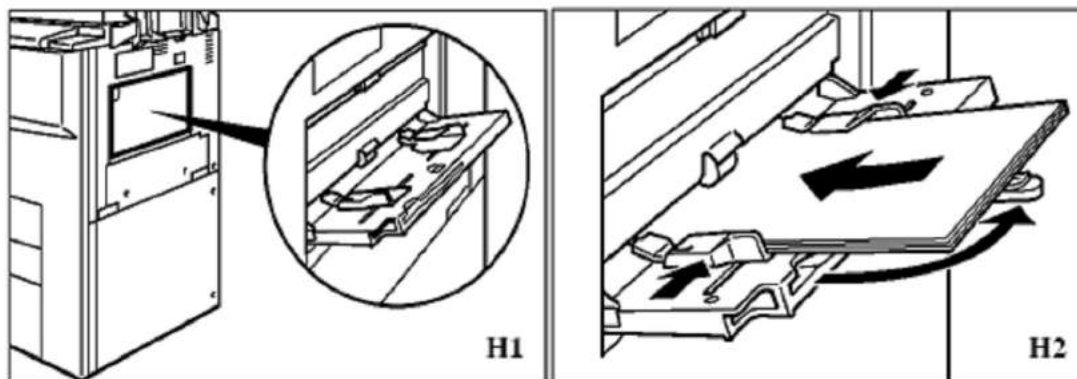

**KHOẢNG ĐỘNG MÁY – TIẾT KIỆM NĂNG LƯỢNG**

**1 / Khởi động máy :**

- Bật công tắc chính (H1) , máy sẽ khởi động tối đa trong 5 phút , sau khi máy khởi động xong , màn hình sẽ báo máy sẵn sàng hoạt động “Ready” (H2) .

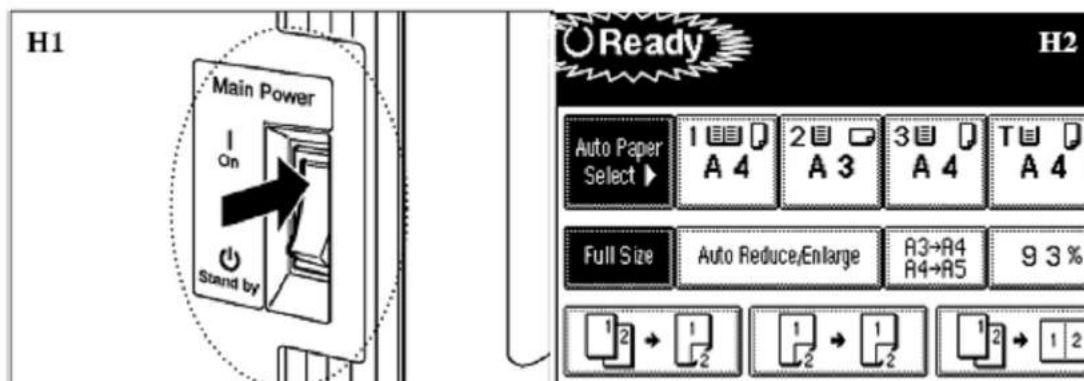

**2 / Tiết kiệm năng lượng và khởi động lại .**

- Ở chế độ tiết kiệm năng lượng , máy sẽ tắt toàn bộ đèn hiển thị , màn hình tinh thể lỏng cảm ứng trên bàn điều khiển , đèn trên phím “Energy Saver” (H2) sẽ sáng.
- Máy sẽ chuyển qua chế độ tiết kiệm năng lượng khi :  
Nhấn vào phím “Energy Saver” trong 3 giây .  
Máy không copy trong một thời gian được cài đặt trước bằng User Tools .

- Máy sẽ thoát ra khỏi chế độ tiết kiệm năng lượng và khởi động lại khi :

Nhấn vào phím “Energy Saver” .

Nhấn vào bất kỳ phím nào trên bàn điều khiển .

Đặt bản gốc vào DF

Đến gần máy photocopy .

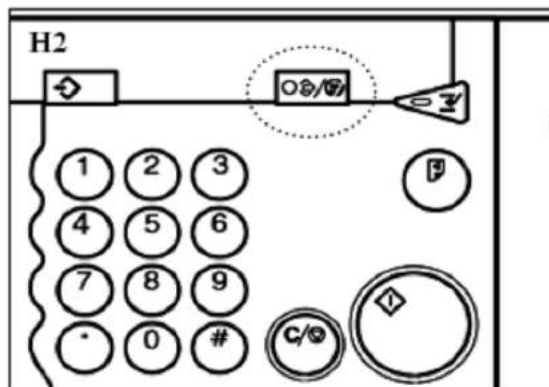

### THAO TÁC SAO CHỤP ĐƠN GIẢN

Copy trong tỷ lệ phóng thu 100%  
(bản gốc bằng bản sao) (H1) , trình tự như sau :

- Đặt bản gốc lên mặt kính hoặc lên khay của bộ phận tự động nạp bản gốc (xin vui lòng xem phần cách đặt bản gốc)

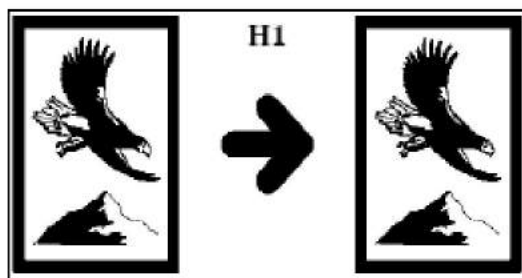

- Chọn tỷ lệ phóng thu bằng phím 100% bằng cách nhấn vào phím “Full Size” (sao cho phím ấy là khối đen) trên màn hình cảm ứng hoặc chắc chắn rằng tỷ lệ phóng thu đang có sẵn báo trên đèn hiển thị là 100% (H2) .

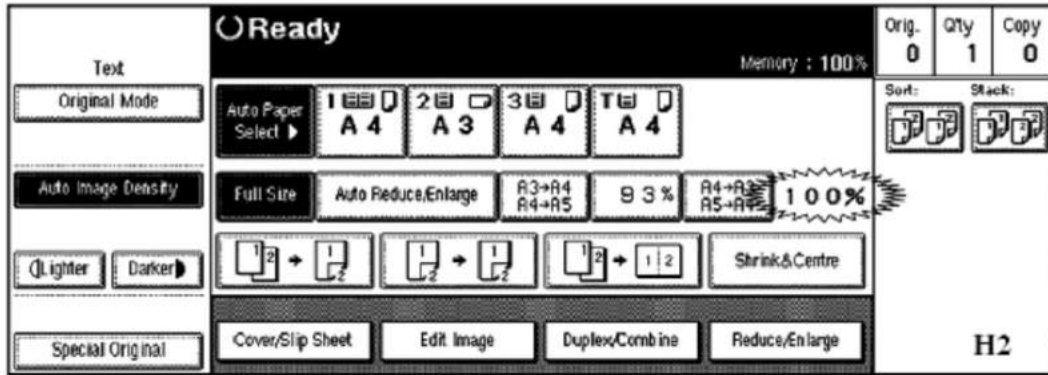

Tự chọn khay giấy với khổ giấy phù hợp (nhấn vào hình khay A4 ngang) hoặc đặt ở chế độ tự động chọn khay giấy (nhấn vào phím Auto Paper Select)(H2) .

- Chọn chế độ loại bản gốc , nhấn vào phím Original Mode (H3) phía bên trái màn hình cảm ứng --> màn hình sẽ chuyển trang (H4):

Bản gốc là văn bản hoặc đường nét (nhấn vào phím Text)

Bản gốc là hình ảnh màu hoặc trắng đen (nhấn vào phím Photo) .

Bản gốc là văn bản có hình ảnh (nhấn vào phím Text/Photo) .

Bản gốc là chữ hoặc đường nét có độ tương phản thấp (vD:bản gốc viết bằng viết chì hoặc in từ máy in kim) (nhấn vào phím Pale) .

Bản gốc là hình ảnh màu hoặc trắng đen có độ tương phản thấp (nhấn phím Generation)

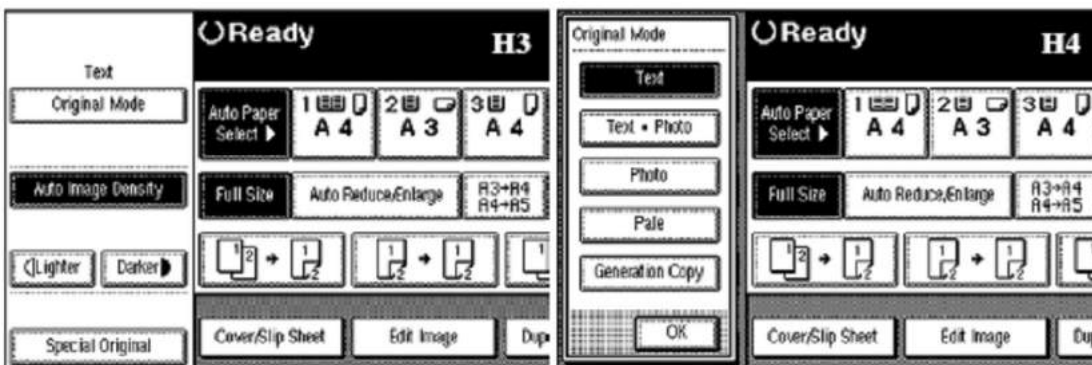

- Chọn chế độ đậm nhạt :

+ Chế độ đậm nhạt tự động --> nhấn phím Auto Image Density sao cho phím ấy là khối đen (H3) .

+ Chế độ đậm nhạt vừa tự động vừa chỉnh tay (nhấn phím Lighter và Darker sẽ xuất hiện thanh chỉnh đậm nhạt , nhấn phím Auto Image Density sao cho phím ấy là khối Đen trên màn hình cảm ứng)(H5) .

+ Chế độ đậm nhạt chỉnh tay (nhấn phím Lighter và Darker sẽ xuất hiện thanh chỉnh đậm nhạt , nhấn phím Auto Image Density sao cho phím ấy là khối trắng trên màn hình cảm ứng)(H6) .

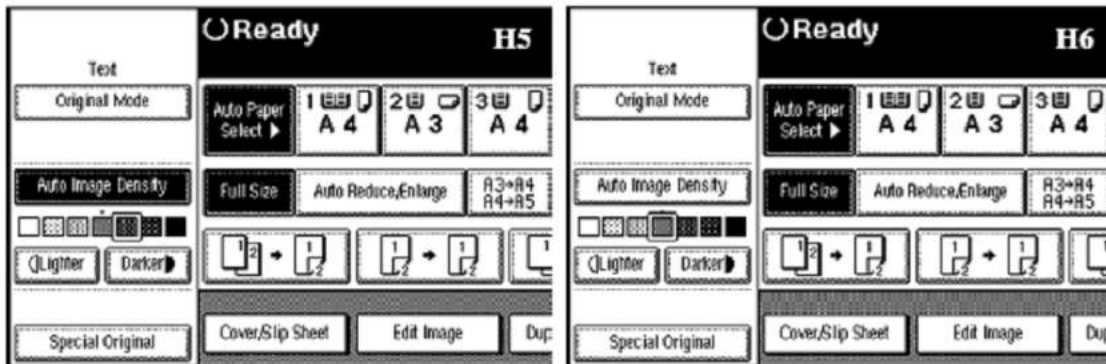

Đặt số lượng bản chụp bằng 10 phím số , nếu đặt sai có thể nhấn phím xóa số lượng bản chụp (Clear/Stop) , sau đó đặt lại (H7) , sau đó nhấn phím “Start” để copy .

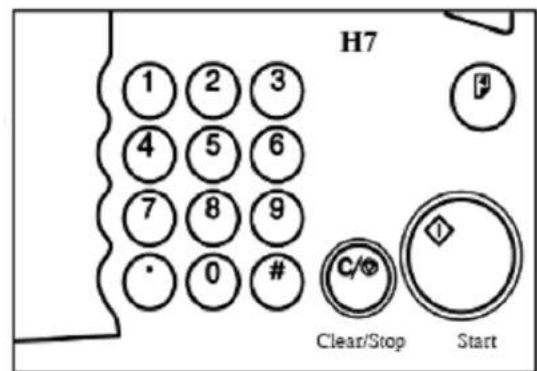

Bản copy có thể cùng chiều với bản gốc , nếu cùng chiều giấy (cùng A4 ngang hoặc dọc)(H8) , hoặc máy tự động xoay ảnh 900 nếu không cùng chiều giấy (A4 dọc --> A4 ngang)(H9) .

- Máy chỉ quét bản gốc 1 lần sau đó in ra nhiều bản sao .

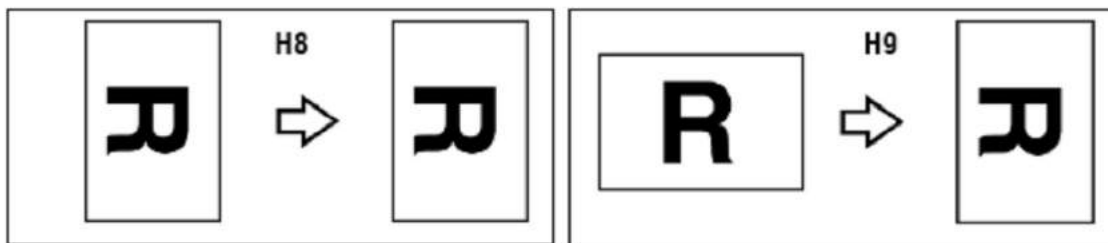

### **COPY THỬ – NGỪNG COPY – TẠM NGỪNG COPY**

#### **1 / Copy thử (Sample Copy) :**

- Để copy thử một bản copy , nhấn phím “Sample Copy” (H2), máy sẽ thực hiện một copy để kiểm tra xem về chính đậm nhạt hoặc chọn loại bản gốc đã đạt yêu cầu chưa , bản copy thử này không được tính vào số lượng bản chụp được cài đặt trước.

#### **2 / Ngừng copy và xóa số lượng bản chụp (Clear Stop) :**

- Khi đang copy một số lượng bản chụp nào đó , có thể ngừng hoạt động copy của máy bằng cách nhấn phím “Clear/Stop” (H2) , số lượng bản chụp đã thực hiện sẽ

hiển thị trên màn hình số . Sau đó , nếu muốn copy tiếp tục -> nhấn phím copy , nếu không copy tiếp và hủy bỏ công việc -> nhấn phím ngừng một lần nữa để xóa số lượng copy đang hiển thị trên màn hình .

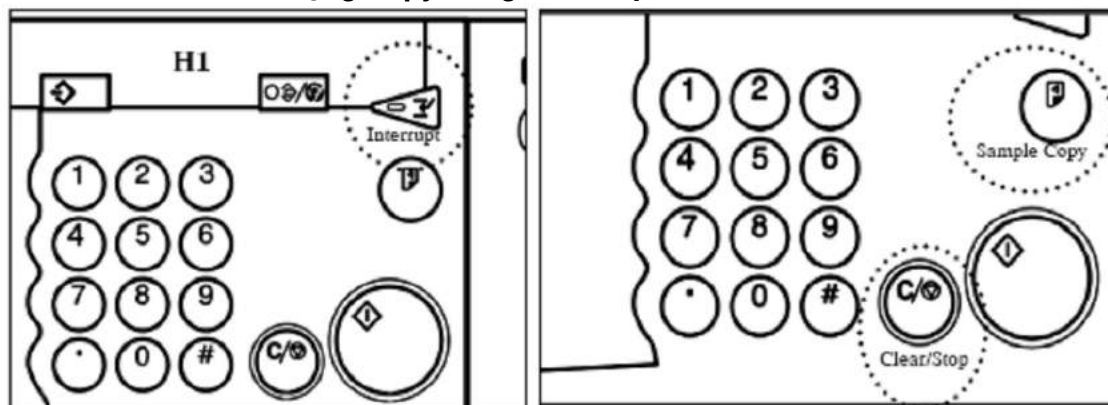

### 3 / Tạm ngừng copy có nhớ số lượng copy đang thực hiện (Interrupt) :

- Khi đang copy một số lượng bản chụp nào đó , có thể tạm ngừng công việc sao chụp đang thực hiện , bằng cách nhấn phím “Interrupt” (H1) , số lượng bản chụp đã thực hiện , các giá trị cài đặt khác (tỷ lệ % phóng thu – mức độ chỉnh đậm lợt ...) sẽ được máy lưu nhớ và không hiển thị trên màn hình , đèn trên phím “Interrupt” sẽ sáng . Khi đó toàn bộ hiển thị của bàn điều khiển sẽ trở về trạng thái mặc nhiên , có thể đặt bản gốc khác vào , đặt một số lượng copy ---> nhấn phím copy . Sau khi đã copy xong --> nhấn phím “Interrupt” một lần nữa (H1) ---> màn hình hiển thị trên bàn điều khiển sẽ trả lại các cài đặt ban đầu dùng để copy trước lúc tạm ngừng (tỷ lệ % phóng thu – mức độ chỉnh đậm nhạt ...) và số lượng bản chụp trước lúc tạm ngừng cũng hiển thị trở lại trên màn hình ---> nhấn phím copy để tiếp tục số lượng copy đã tạm ngừng .

## PHÓNG TO – THU NHỎ



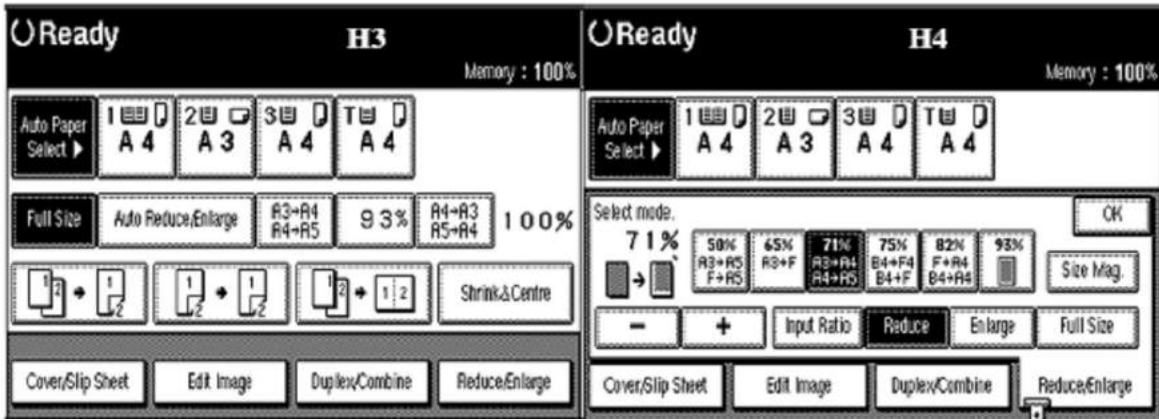

**3 / Phóng to hoặc thu nhỏ bằng cách nhập trực tiếp tỷ lệ phóng thu :**

- Có thể phóng to hoặc có thể thu nhỏ bằng cách nhập trực tiếp tỷ lệ phóng thu

- Nhấn phím phóng thu Reduce/Enlarge)(H3) -->nhấn phím Mag Ratio --> bằng các phím số , nhập tỷ lệ phóng thu cần sử dụng , --> nhấn phím (#) --> nhấn phím “OK” trên màn hình cảm ứng .
- Nếu nhập sai số , có thể nhấn phím xóa (Clear) , sau đó thực hiện lại .

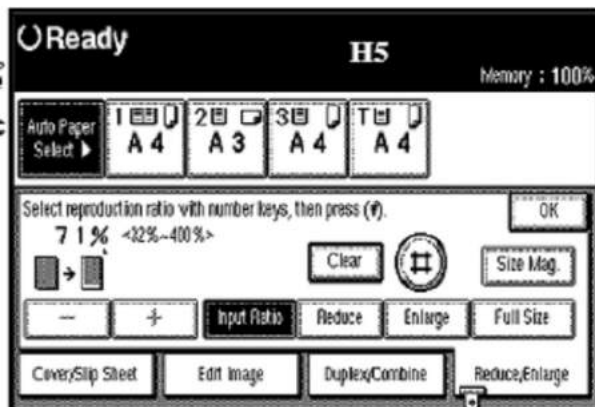

**4 / Tự động chọn tỷ lệ phóng to hoặc thu nhỏ bằng chế độ nhập kích thước bản gốc và bản sao :**

- Có thể thực hiện tự động chọn tỷ lệ phóng thu bằng cách nhập trực tiếp chiều dài (hoặc ngang) của bản gốc và bản sao .
- Nhấn phím phóng thu (Reduce/Enlarge)(H4) --> nhấn phím “Size Mag” --> màn hình chuyển trang --> nhấn phím “Size Mag” sao cho phím ấy là khối đen --> nhấn “Original” , nhập chiều dài bản gốc bằng các phím số (H6) , nếu nhập sai có thể xóa bằng phím “Clear” và nhập lại , sau khi nhập xong nhấn phím (#).
- Nhấn “Copy” --> nhập chiều dài khổ giấy cần copy cũng bằng các phím số , sau đó nhấn phím (#)(H6) --> tỷ lệ phóng thu sẽ tự động được chọn và hiển thị trên màn hình cảm ứng --> nhấn phím “OK” nếu đồng ý , nhấn phím “Cancel” nếu muốn hủy bỏ .

5

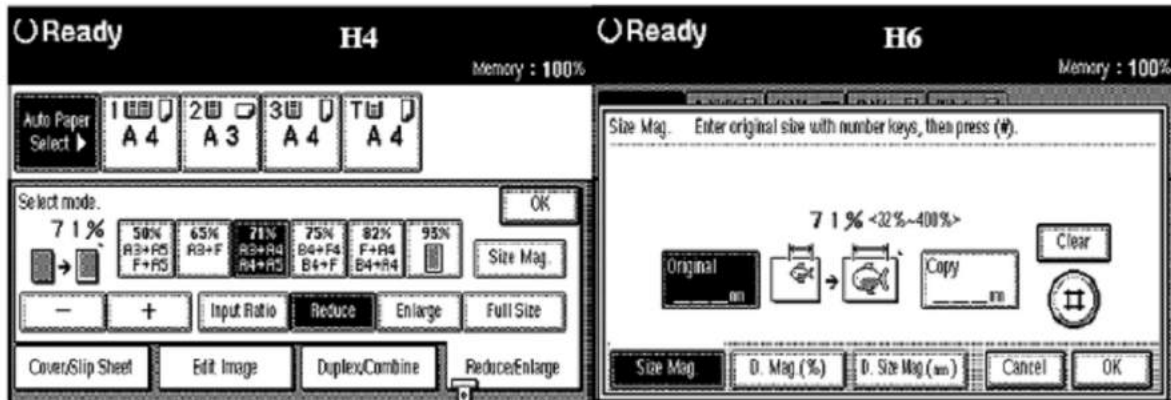

**5 / Phóng to hoặc thu nhỏ với tỷ lệ phóng thu cho từng cạnh với tỷ lệ phóng thu riêng biệt :**

- Có thể thực hiện phóng thu từ bản gốc ra bản sao với tỷ lệ phóng thu cho từng cạnh (dọc và ngang) không bằng nhau , điều này làm cho bản sao có hình dạng thay đổi so với bản gốc .

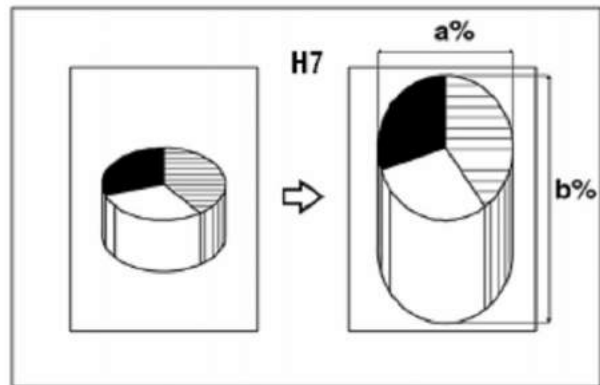

- Nhấn phím phóng thu (Reduce/Enlarge)(H4) --> nhấn phím "SiZe Mag" --> nhấn phím "D.Mag(%)" sao cho phím ấy là khối đen --> nhấn phím "Horizontal" --> nhập tỷ lệ phóng thu cho chiều ngang bằng các phím số (H8) , nếu nhập sai có thể xóa bằng phím "Clear" và nhập lại , nhấn phím (#).
- Nhấn "Vertical" --> nhập tỷ lệ phóng thu cho chiều dọc cũng bằng các phím số , sau đó nhấn phím (#)(H8) --> nhấn phím "OK" nếu đồng ý , nhấn phím "Cancel" nếu muốn hủy bỏ .

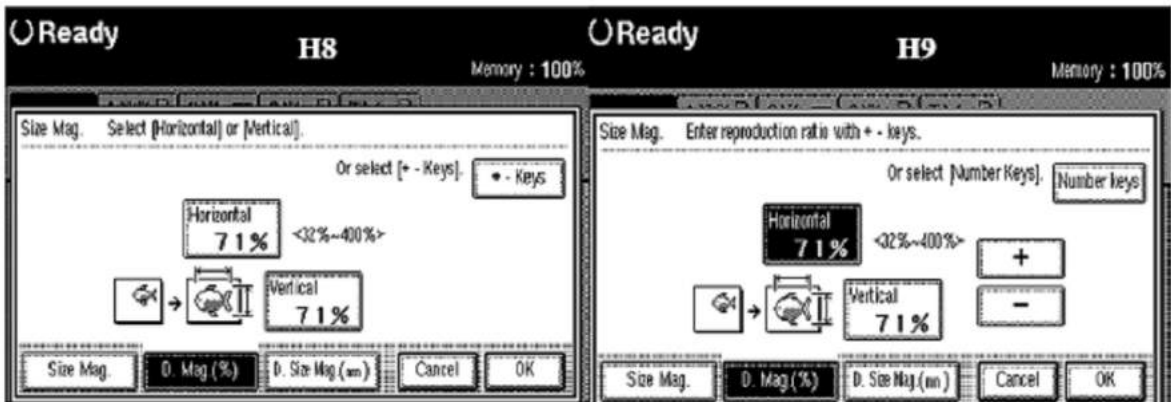

- Có thể tăng hoặc giảm từng % tỷ lệ phóng thu theo từng cạnh bằng cách nhấn phím + - key --> nhấn + hoặc - (H9) .

6 / Tự động chọn tỷ lệ phóng to hoặc thu nhỏ từng cạnh bằng chế độ nhập trực tiếp kích thước bản gốc và bản sao cho từng cạnh ngang và dọc :

- Có thể thực hiện phóng thu từ bản gốc ra bản sao bằng chế độ nhập trực tiếp kích thước của bản gốc và bản sao cho từng cạnh (dọc và ngang) , máy sẽ tự động chọn tỷ lệ phóng thu cho từng cạnh ngang và dọc theo yêu cầu (H10) (tỷ lệ phóng thu từng cạnh riêng biệt tương tự như mục 5) .

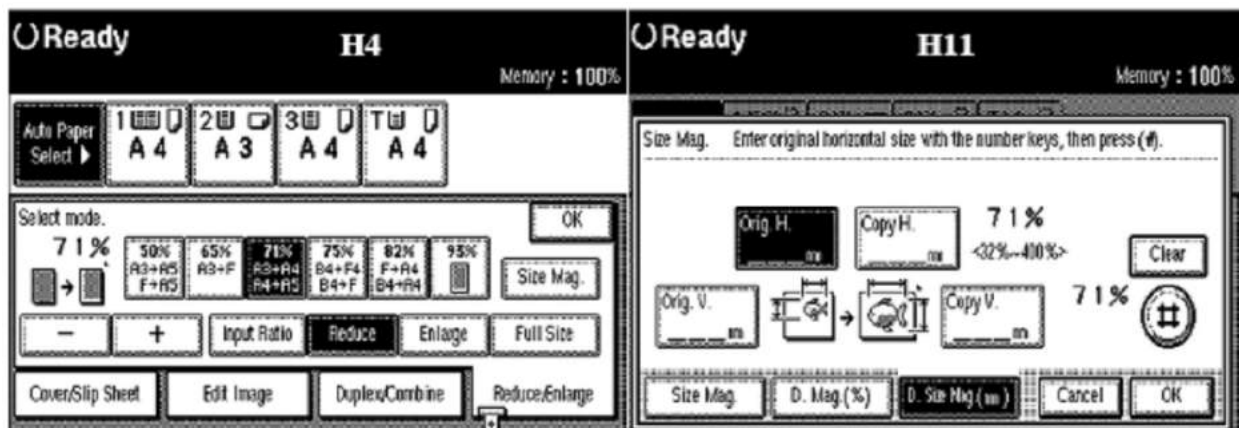
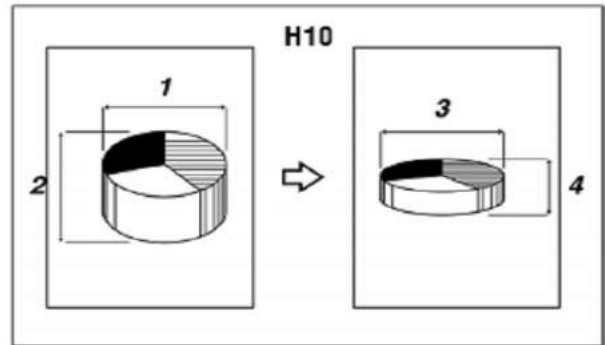

Nhấn phím phóng thu (Reduce/Enlarge)(H4) --> nhấn phím “Size Mag” --> nhấn phím “Dir Size Magm” --> nhấn phím “Original Horiz” --> nhập kích thước chiều ngang của bản gốc bằng các phím số (H11) , nếu nhập sai có thể xóa bằng phím “Clear” và nhập lại , nhấn phím (#).

- Nhấn “Copy Horiz” --> nhập kích thước chiều ngang của bản sao cần copy bằng các phím số --> nhấn phím (#) .

- Nhấn “Original Vertical” --> nhập kích thước chiều dọc của bản gốc bằng các phím số --> nhấn phím (#) .

- Nhấn “Copy Vertical” --> nhập kích thước chiều dọc của bản sao cần copy bằng các phím số --> nhấn phím (#) --> tỷ lệ phóng thu theo chiều dọc và chiều ngang riêng biệt sẽ tự động được chọn và hiển thị trên màn hình cảm ứng --> nhấn phím “OK” nếu đồng ý , nhấn phím “Cancel” nếu muốn hủy bỏ

## CHIA BỘ ĐIỆN TỬ

### 1 / Chia bộ điện tử :

- Khi thực hiện chia bộ điện tử , có thể copy 1 bộ bản gốc sẽ cho ra một số lượng bộ bản sao (H1) ,
- Hoặc có thể copy 1 bộ bản gốc (phải là khổ giấy A4) sẽ cho ra một số lượng bộ bản sao có xoay ảnh (Phải có 1 khay giấy A4 dọc và 1 khay giấy A4 ngang) , tuần tự từng bộ bản sao sẽ được copy theo giấy dọc và giấy ngang (H2) .

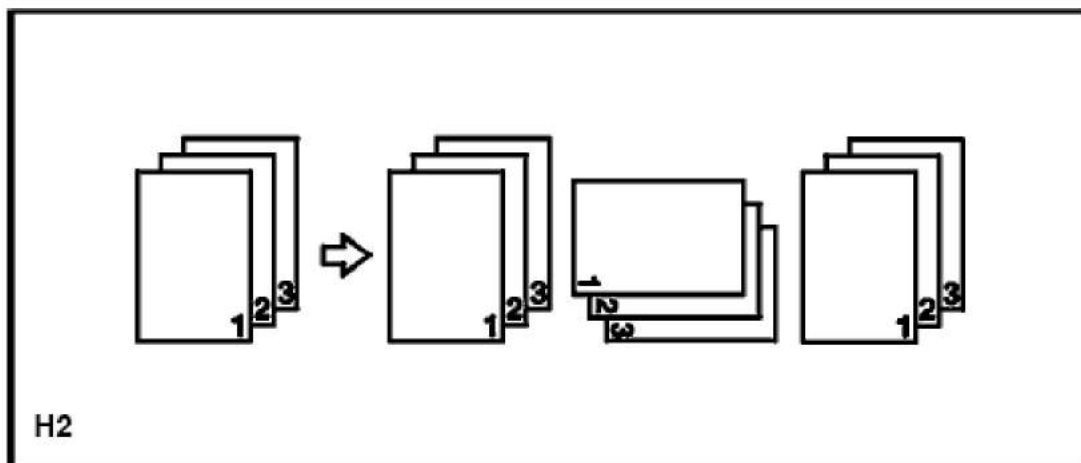
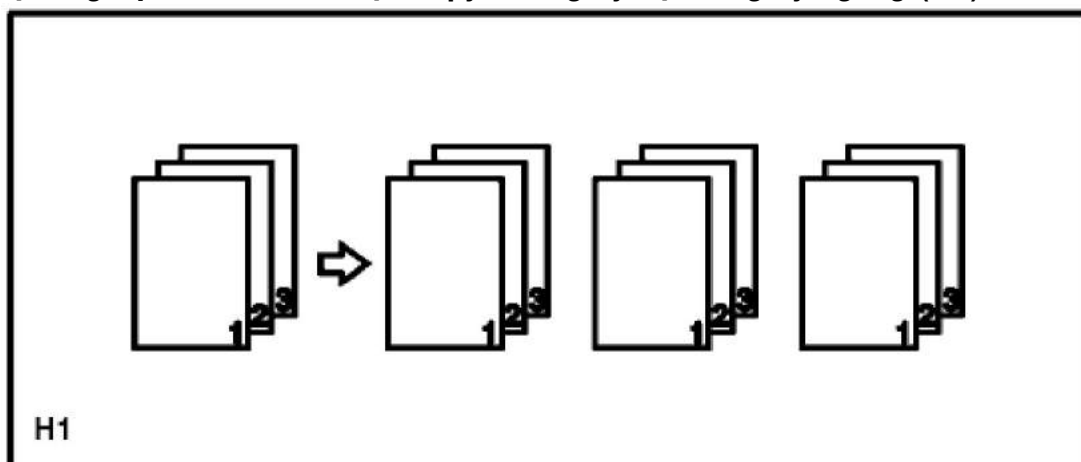

### 2 / Chia bộ điện tử có sử dụng bộ phận tự động nạp bản gốc DF (DF Mode) :

- Trước tiên , đặt bộ bản gốc muốn copy lên khay để bản gốc của DF (H4) .
- Nhấn phím chức “Sort” (chia bộ) hoặc “Rotate Sort” (chia bộ có xoay ảnh) trên màn hình cảm ứng sao cho phím ấy là khối đen (H5) .

- Đặt số bộ muốn copy bằng các phím số (H6) , lúc này số hiển thị ở khung “Copies” (H5) trên màn hình cảm ứng là số bộ bản sao , sau đó nhấn phím “Start” (H6) để copy .

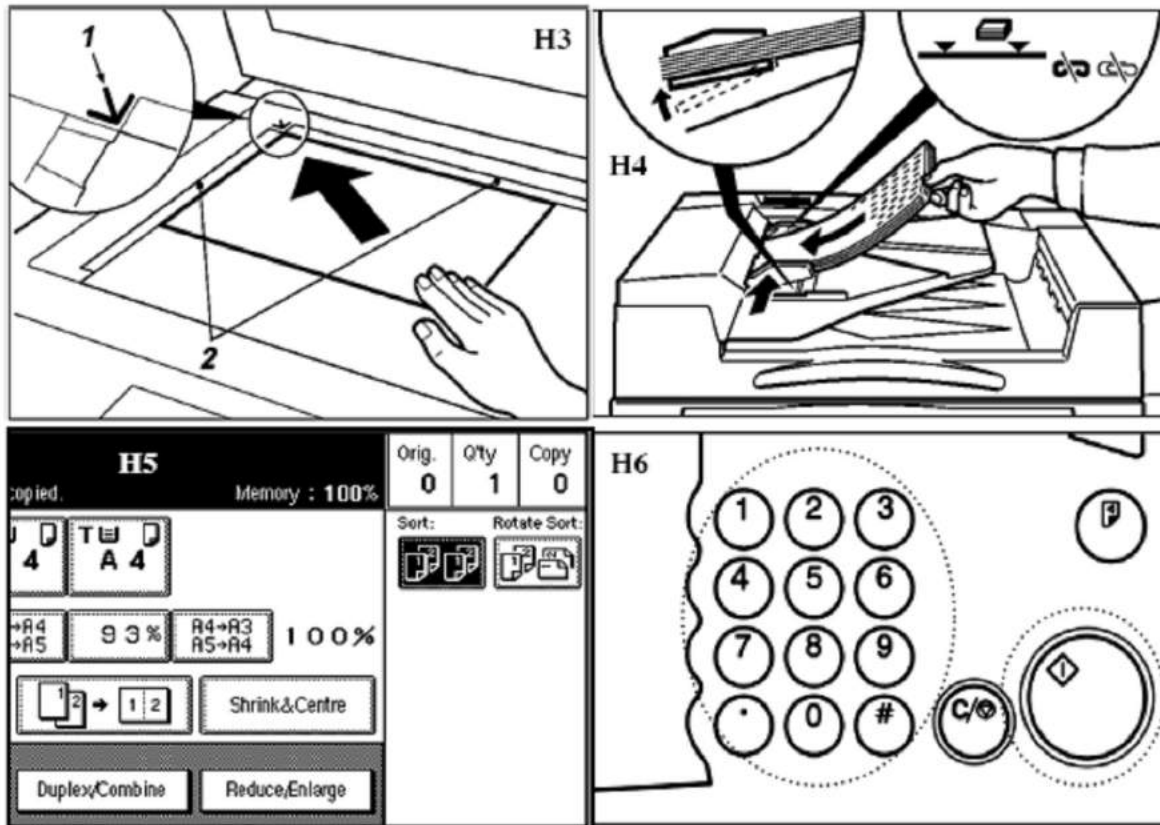

**3 / Chia bộ điện tử chỉ sử dụng mặt kính để bản gốc (Platen Cover Mode) :**

- Nhấn phím chức “Sort” (chia bộ) hoặc “Rotate Sort” (chia bộ có xoay ảnh) trên màn hình cảm ứng sao cho phím ấy là khối đen (H5)
- Đặt số bộ muốn copy bằng các phím số (H6) , lúc này số hiển thị ở khung “Copies” (H5) trên màn hình cảm ứng là số bộ bản sao .
- Đặt tuần tự từng bản gốc lên mặt kính (H3) và nhấn phím “Start” (H6) , máy sẽ copy từng bản gốc (copy bộ đầu tiên) , sau mỗi lần copy xong 1 bản gốc , đặt tiếp bản gốc kế tiếp lên mặt kính và nhấn phím “Start” .
- Sau khi kết thúc quét copy bản gốc cuối cùng , nhấn phím “Enter” (#)(H6) , máy sẽ in các bộ còn lại theo số lượng đã cài đặt trước .

### CHỨC NĂNG COPY CÓ ĐẢO MẶT

1 / Copy bản gốc 1 mặt -> bản sao 2 mặt :

- Có thể sao chụp 02 bản gốc 1 mặt thành 01 bản sao 2 mặt (H1).

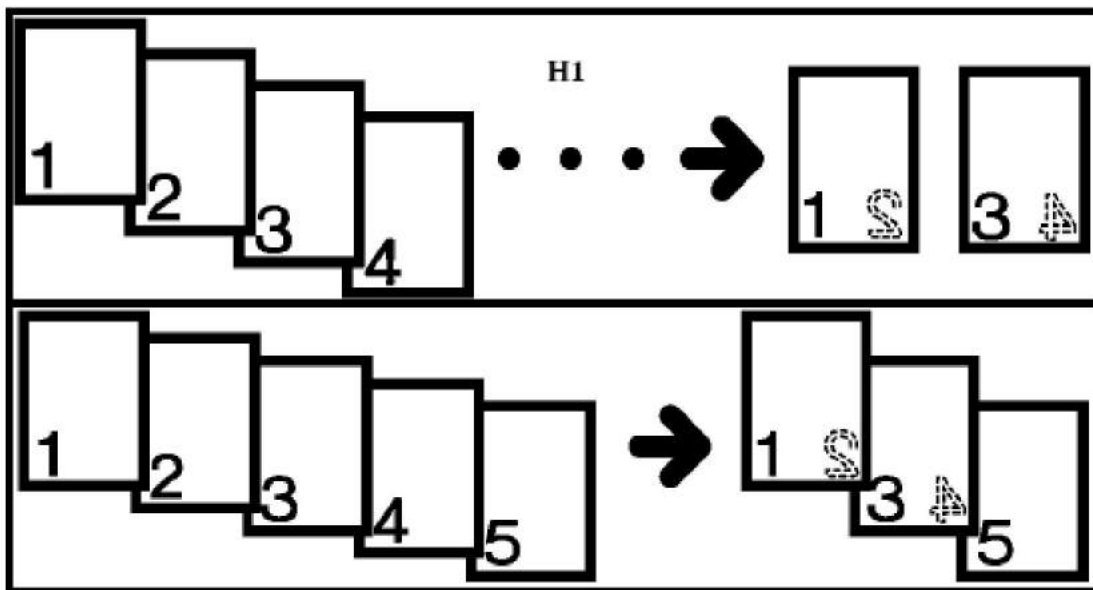

- Nhấn phím “Duplex/Combine” trên màn hình cảm ứng (H2) ----> màn hình cảm ứng sẽ chuyển trang (H3) .

- Ở cột “Original” , nhấn phím “1 Sided” sao cho phím ấy là khối đen (H3) . Ở cột “Copy” , nhấn phím “2 Sided” , sau đó nhấn phím “OK” .

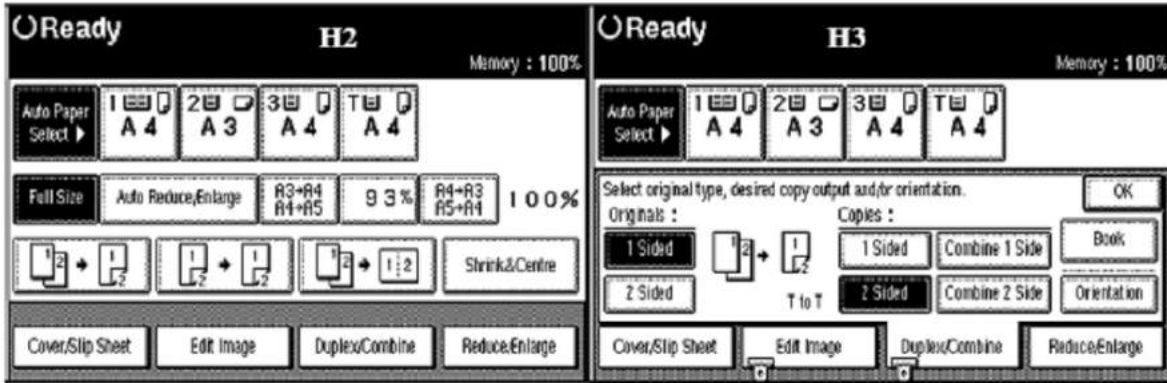

- Có thể nhấn phím tắt cho chức năng này trên màn hình cảm ứng nếu đã được cài đặt trước .

H1

H2 H3

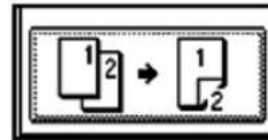

2 / Copy bản gốc 2 mặt -> bản sao 2 mặt :

- Có thể sao chụp 01 bản gốc 2 mặt thành 01 bản sao 2 mặt (H4).

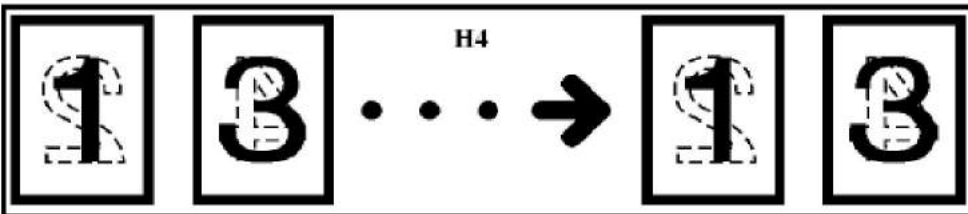

- Nhấn phím “ Duplex / Combine” trên màn hình cảm ứng (H2) ---> màn hình cảm ứng sẽ chuyển trang .

- Ở cột “Original” , nhấn phím “2 Side” sao cho phím ấy là khối đen (H5) . Ở cột “Copy” , nhấn phím “2 Side” , sau đó nhấn phím “OK” .

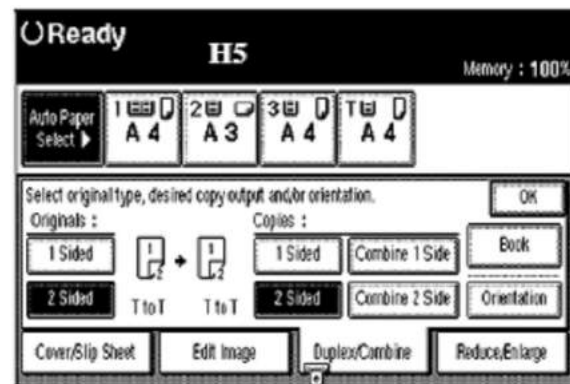

- Có thể nhấn phím tắt cho chức năng này trên màn hình cảm ứng nếu đã được cài đặt trước .

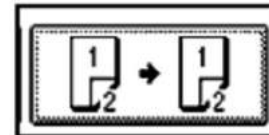

3 / Copy bản gốc 2 mặt -> bản sao 1 mặt :

- Có thể sao chụp 01 bản gốc 2 mặt thành 02 bản sao 1 mặt (H6).

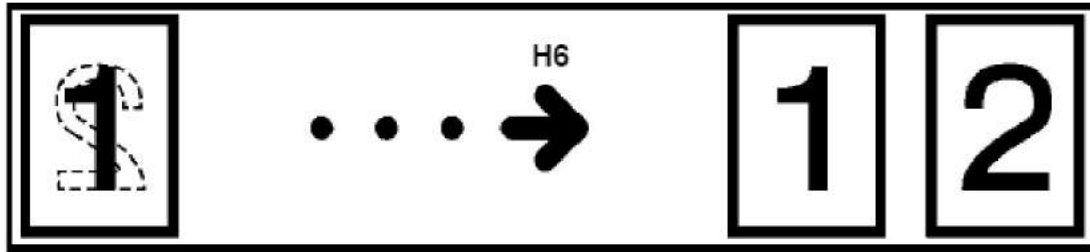

- Nhấn phím “ Duplex / Combine ” trên màn hình cảm ứng ----> màn hình cảm ứng sẽ chuyển trang (H3) .

- Ở cột “Original” , nhấn phím “2 Side” sao cho phím ấy là khối đen (H7) . Ở cột “Copy” , nhấn phím “1 Side” , sau đó nhấn phím “OK” .

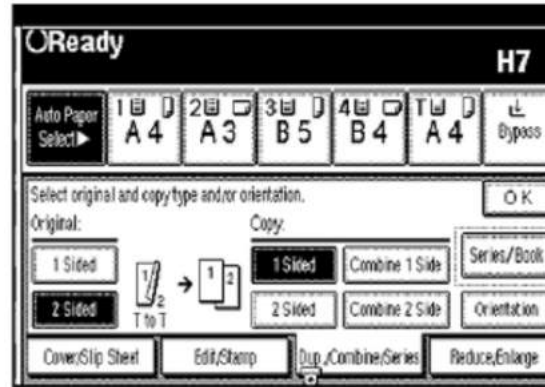

H2

H7

#### 4 / Xoay ảnh bản gốc và bản sao :

- Trong một số trường hợp thực hiện chức năng copy các bản gốc 1 mặt --> các bản sao 2 mặt , ở chế độ mặc nhiên của máy là “Top to Top” , bản sao có thể bị hiện tượng ngược đầu của 2 mặt copy như sau (H8) .

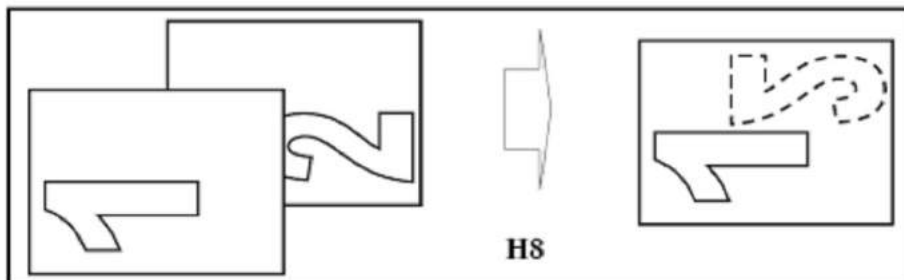

- Tương tự , trong một số trường hợp copy bản gốc 2 mặt --> bản sao 1 mặt , ở chế độ mặc nhiên của máy là “T to T” có thể bị hiện tượng ngược đầu của bản copy như sau (H9) .

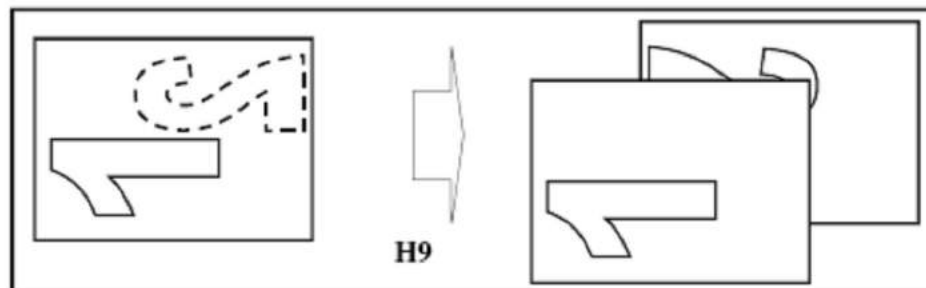

- Vì vậy phải thực hiện xoay ảnh bản gốc hoặc xoay ảnh bản sao để hiệu chỉnh lỗi trên .

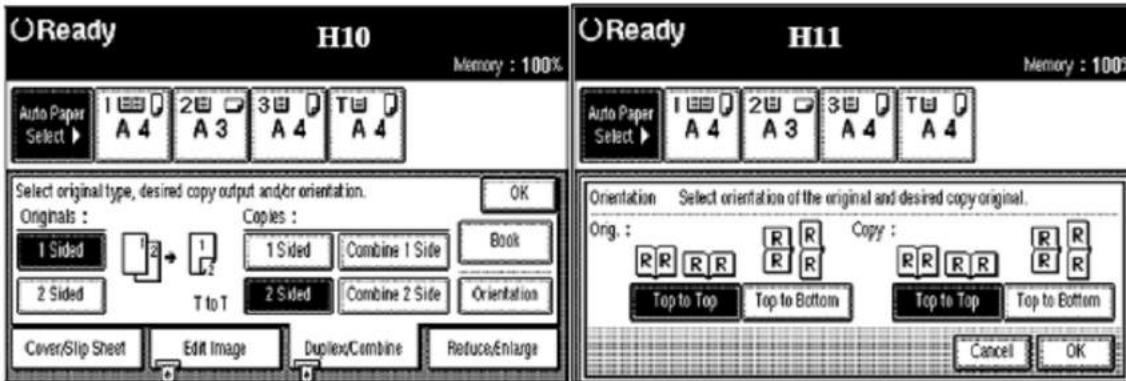

- Nhấn phím “Orientation” trên màn hình (H10) --> màn hình cảm ứng sẽ chuyển trang (H11) . Nhấn chọn “Top to Bottom” ở cột “Original” (bản gốc) hoặc chọn “Top to Bottom” ở cột “Copy” (Bản sao) , nhấn “OK” nếu đồng ý hoặc “Cancel” nếu hủy bỏ .

+ Lưu ý : Chỉ chọn “Top to Bottom” ở cột “Original” hoặc ở cột “Copy” .

H10 H10 H11 H11

### CHỨC NĂNG SAO CHỤP KẾT HỢP (COMBINE)

1/ Sao chụp kết hợp bản gốc 1 mặt -> Bản sao 1 mặt :

- Có thể sao chụp kết hợp 02 bản gốc 1 mặt --> 01 bản sao 1 mặt (H1) , 04 bản gốc 1 mặt --> 01 bản sao 1 mặt (H2) hoặc 08 bản gốc 1 mặt --> 01 bản sao 1 mặt (H3) .

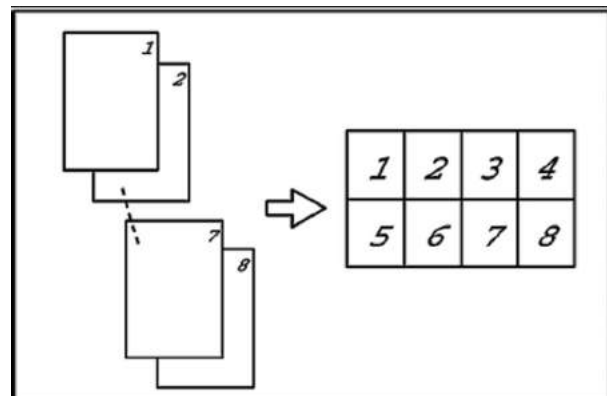
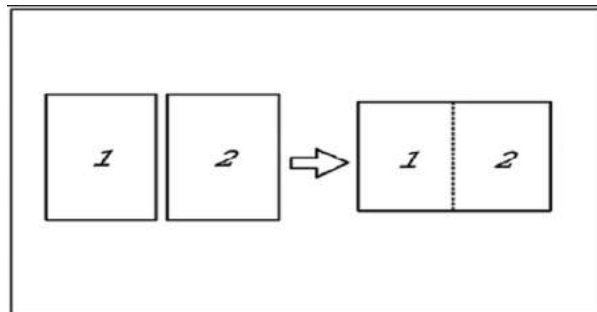

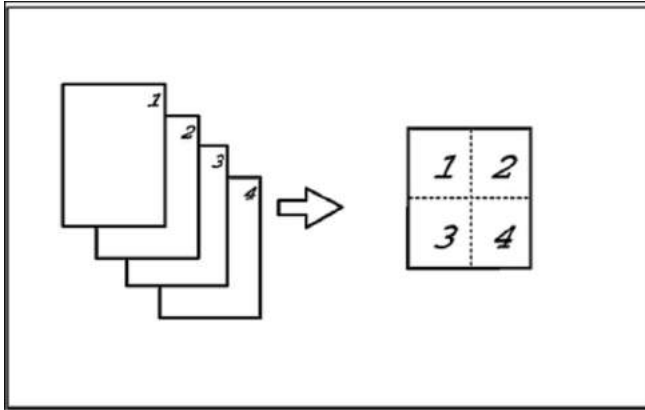

- Nhấn phím “Duplex/Combine” trên màn hình cảm ứng (H4) ----> màn hình cảm ứng sẽ chuyển trang (H5) .
- Ở cột “Originals” , nhấn phím “1 Sided” sao cho phím ấy là khối đen .
- Ở cột “Copies” , nhấn phím “Combine 1 Side” ----> màn hình cảm ứng sẽ chuyển trang (H6) .

#### H4 H5

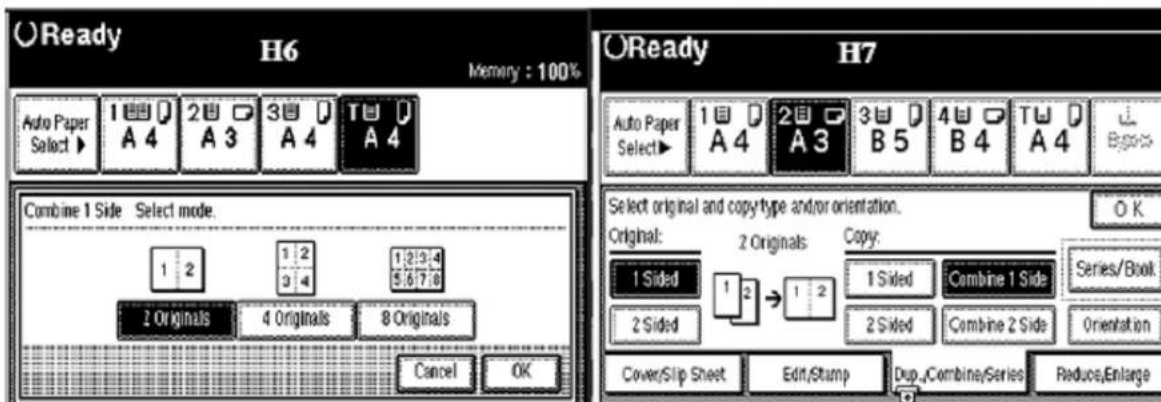
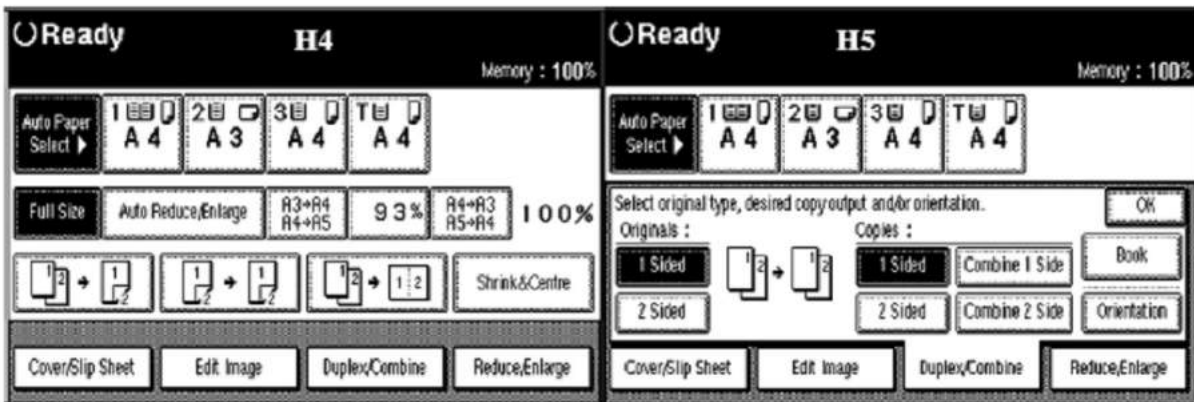

- Tại H6 , nhấn chọn “2 Originals” , “4 Originals” hoặc “8 Originals” để đạt hiệu quả như H1- H2-H3 , sau đó nhấn “OK” --> màn hình sẽ chuyển trang (H7) --> chọn khay giấy --> nhấn phím “OK” .

**2 / Sao chụp kết hợp bản gốc 1 mặt -> Bản sao 2 mặt :**

- Tương tự , có thể sao chụp kết hợp 04 bản gốc 1 mặt --> 01 bản sao 2 mặt (H8) , 08 bản gốc 1 mặt --> 01 bản sao 2 mặt (H9) hoặc 16 bản gốc 1 mặt --> 01 bản sao 2 mặt (H10)

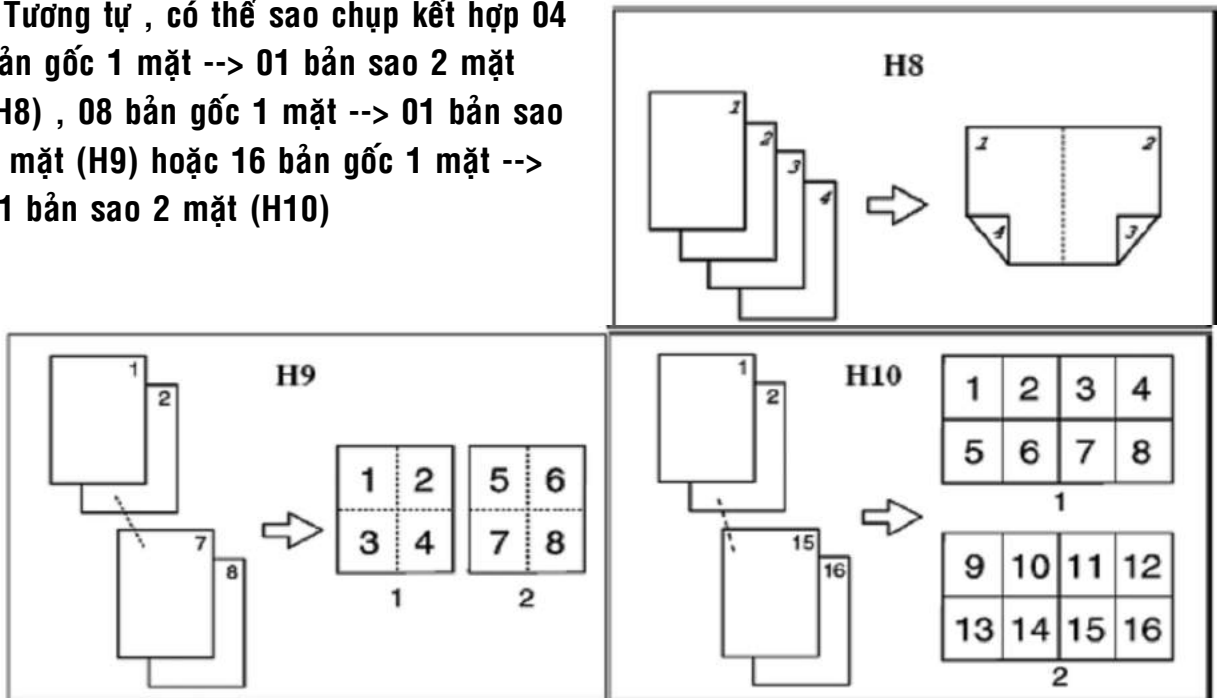

Tương tự như phần trên (H5) , ở cột “Originals” , nhấn phím “1Sided” sao cho phím ấy là khối đen . Ở cột “Copies” , nhấn phím “Combine 2 Side” ----> màn hình cảm ứng sẽ chuyển trang (H11) .

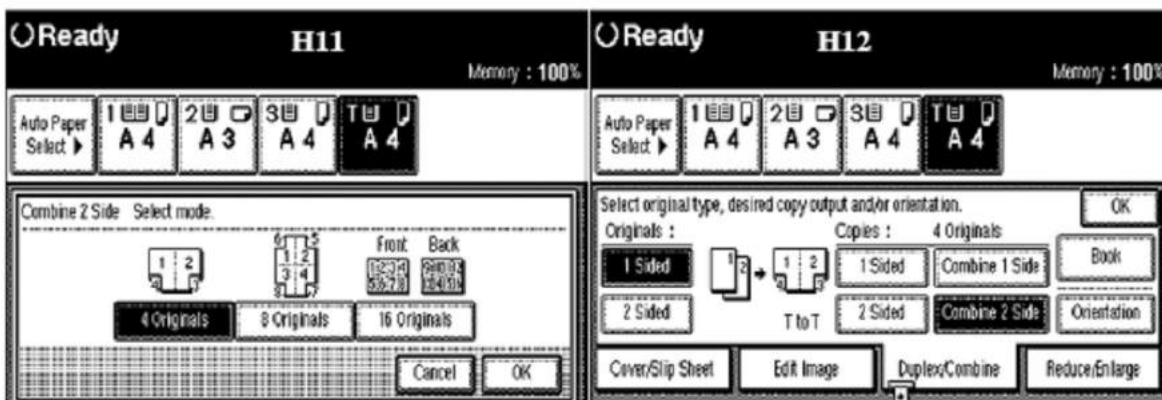

Từ H11 , nhấn chọn “4 Originals”, “8 Originals” hoặc “16 Originals” để đạt hiệu quả như H8-H9-H10, sau đó nhấn “OK” --> màn hình sẽ chuyển trang (H12) --> chọn khay giấy --> nhấn phím “OK” .

**3 / Sao chụp kết hợp bản gốc 2 mặt -> Bản sao 1 mặt :**

- Cũng tương tự , có thể sao chụp kết hợp : 01 bản gốc 2 mặt --> 01 bản sao 1 mặt (H13) ; 02 bản gốc 2 mặt --> 01 bản sao 1 mặt ; 04 bản gốc 2 mặt --> 01 bản sao 1 mặt .

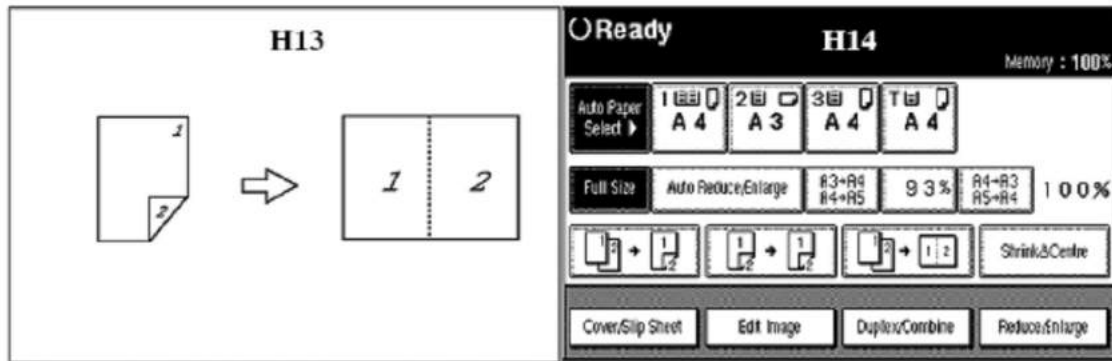

Nhấn “Duplex/Combine” (H14) , màn hình chuyển trang (H15) .

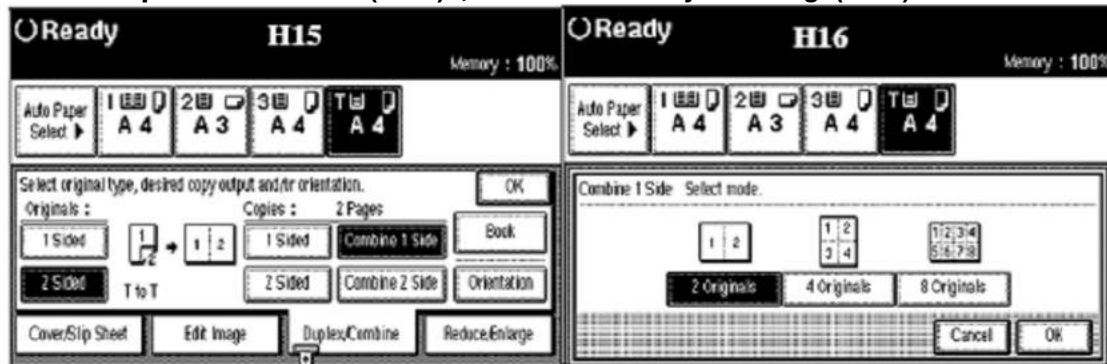

Ở cột “Originals” , nhấn phím 2 Sided” . Ở cột “Copies” , nhấn phím “Combine 1 Side” (H15) .

- Sau đó nhấn chọn số lượng bản gốc muốn sao chụp kết hợp trên một bản sao (VD : 2 Originals - 4 Original - 8 Originals) (H16) , nhấn phím “OK”

**4 / Sao chụp kết hợp bản gốc 2 mặt -> Bản sao 2 mặt:**

- Cũng tương tự như trên , có thể sao chụp kết hợp : 02 bản gốc 2 mặt --> 01 bản sao 2 mặt (H17) ; 04 bản gốc 2 mặt --> 01 bản sao 2 mặt ; 08 bản gốc 2 mặt --> 01 bản sao 2 mặt .

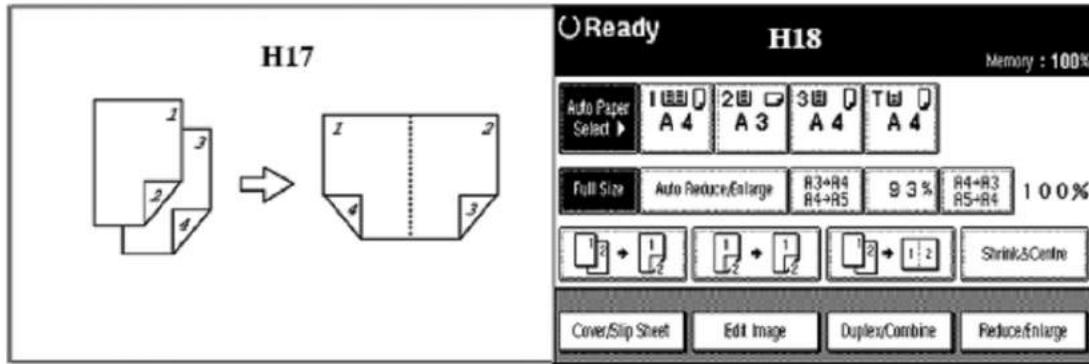

- Nhấn “Duplex/Combine” (H18) , màn hình chuyển trang (H19) .

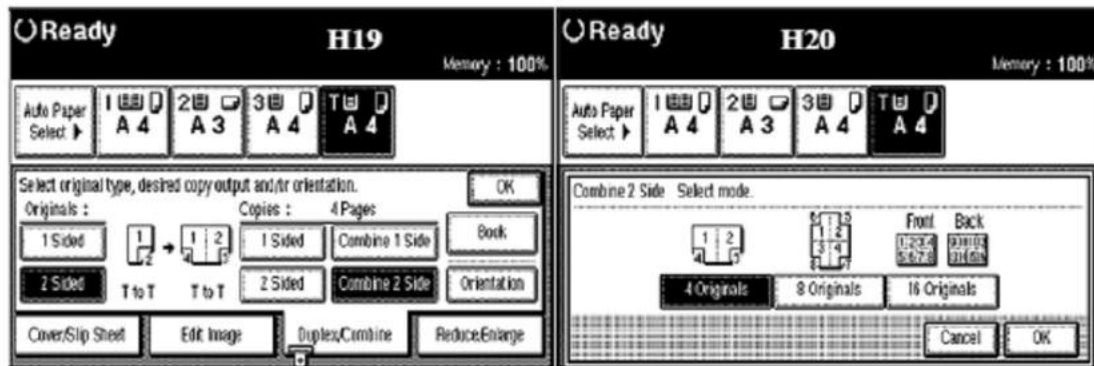

- Ở cột “Originals” , nhấn phím 2 Sided” . Ở cột “Copies” , nhấn phím “Combine 2 Side” (H19) tương ứng .

- Sau đó nhấn chọn số lượng bản gốc muốn sao chụp kết hợp trên một bản sao (VD : 4 Originals - 8 Original - 16 Originals) (H20) , nhấn phím “OK” .

H18

H19 H20

QUYỂN SÁCH -> TRANG GIẤY RỜI (SERIES MODE)  
TRANG GIẤY RỜI -> QUYỂN SÁCH (BOOK MODE)

1 / Sao chụp quyển sách --> trang giấy copy rời 1 mặt hoặc 2 mặt (Series Mode) :  
- Có thể sao chụp các trang của quyển sách --> các trang giấy rời 1 mặt (H1) hoặc các trang giấy rời 2 mặt (H2) (Series Mode).

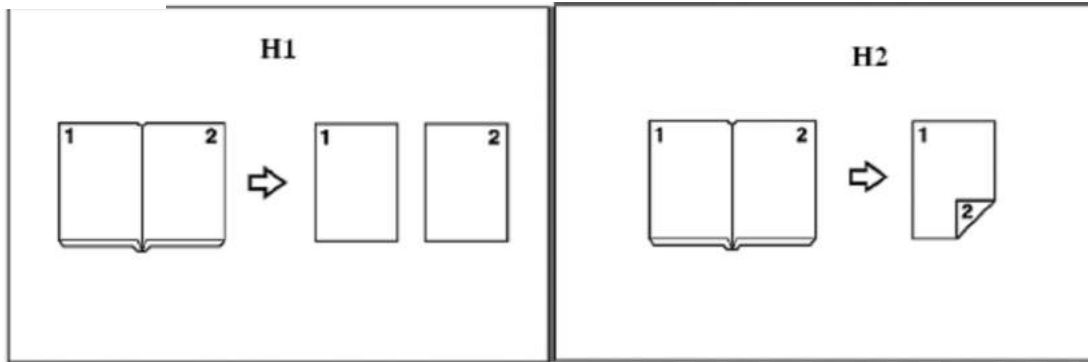

- Nhấn phím “Duplex/Combine” trên màn hình (H3) ----> màn hình cảm ứng sẽ chuyển trang (H4) .
- Nhấn phím “Book” ----> màn hình cảm ứng sẽ chuyển trang (H5)

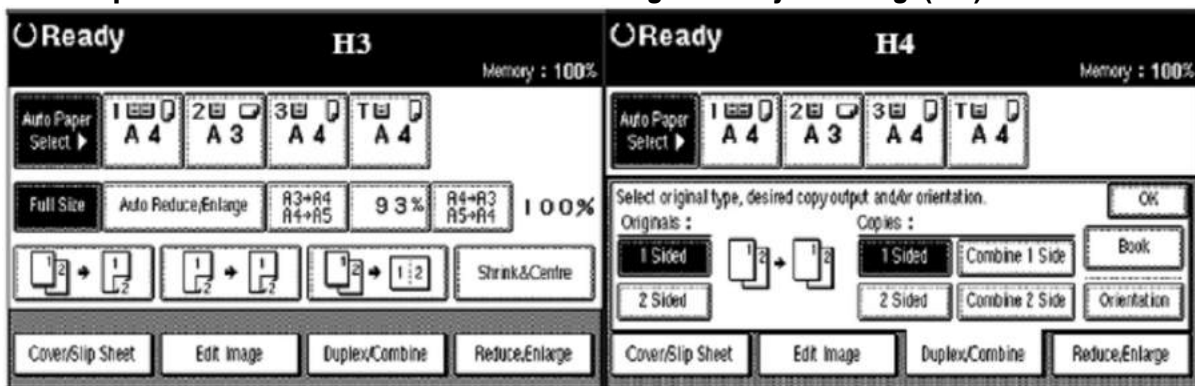

Chọn chế độ bản sao là 1 mặt “Book -> 1Sided” (H5) , 2 mặt “Book -> 2 Sided” (H6) , chọn khay giấy , sau đó nhấn phím “OK”

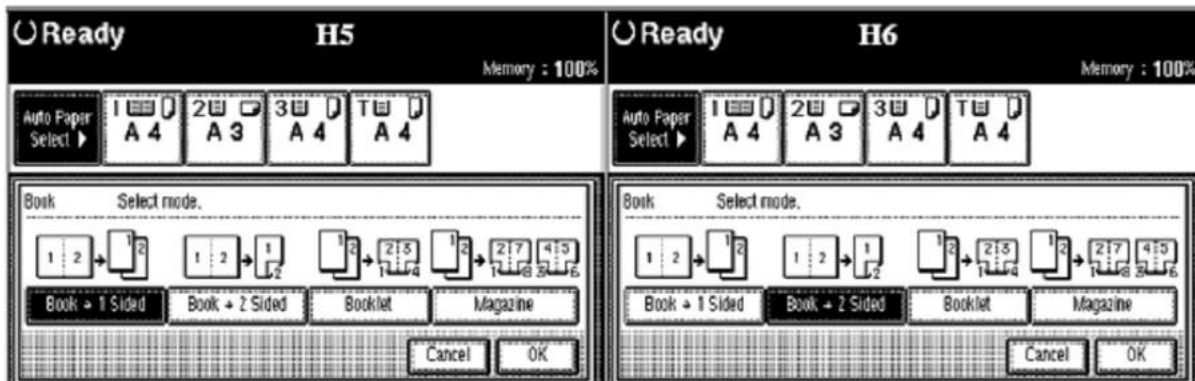

2 / Sao chụp trang giấy rời 1 mặt hoặc 2 mặt --> quyển sách hoặc tạp chí (Book Mode) :

- Có thể sao chụp các trang giấy rời 1 mặt hoặc 2 mặt , để đóng thành quyển sách (Booklet) (các trang kẹp nối tiếp) , hoặc thành dạng tạp chí (Magazine) (các trang lồng vào nhau) .

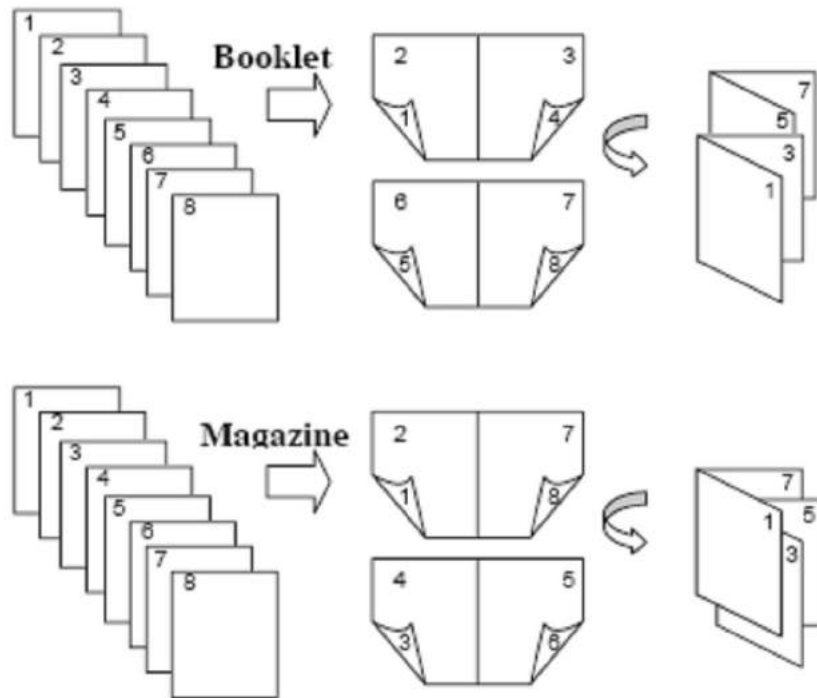

Tương tự như phần trên : Nhấn phím “Duplex/Combine” trên màn hình (H3) ----> Nhấn phím “Book” (H4) ---> Chọn “Booklet” (H7) hoặc “Magazine” (H8) tùy theo yêu cầu .

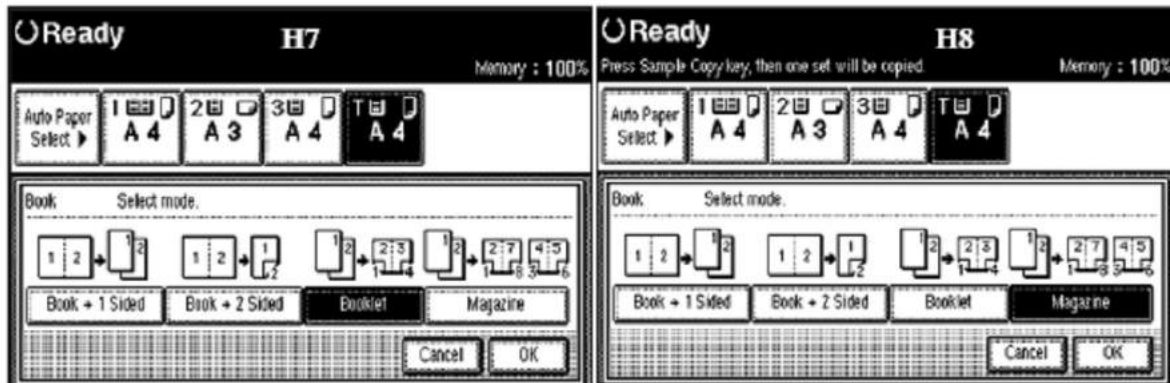

- Nếu bản gốc 1 mặt --> chọn “1 Sided” ở cột “Originals” (H4) .
- Nếu bản gốc 2 mặt --> chọn “2 Sided” ở cột “Originals” (H4) .
- Chọn khay giấy , sau đó nhấn phím “OK” .

BIÊN TẬP HÌNH ẢNH (EDIT IMAGE)

1 / Ảnh nhân đôi (Double) – Sao chụp lặp lại hình ảnh (Repeat) :

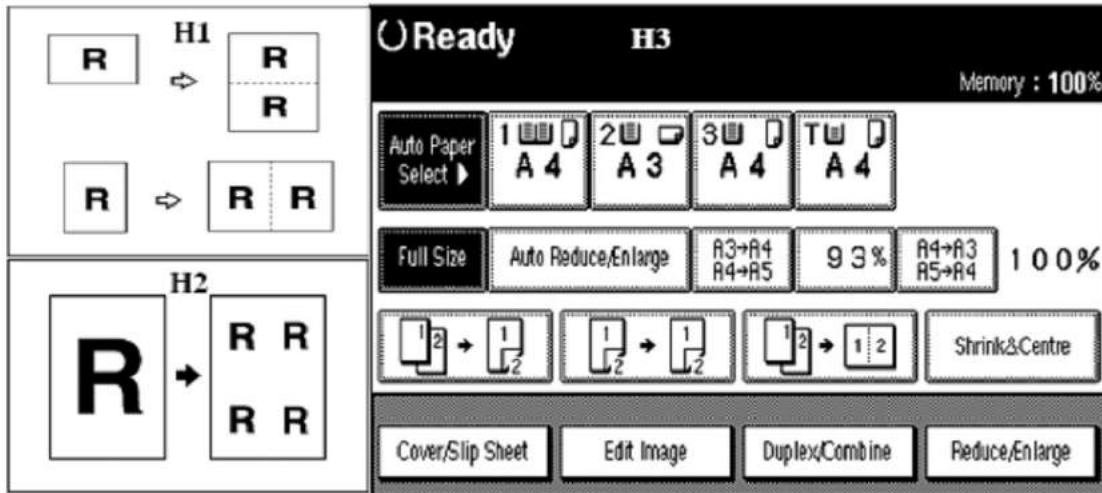

- Sao chụp nhân đôi (Double) (H1) : Bản gốc sẽ nhân đôi trên bản sao có khổ giấy gấp đôi ( TD : Bản gốc A5 dọc , bản sao A4 ngang) . Nhấn phím “Edit mage” trên màn hình cảm ứng (H3), màn hình chuyển trang, nhấn chọn “Double” (H4) , nhấn “OK” , chọn khay giấy có khổ giấy gấp đôi bản gốc .
- Sao chụp lặp lại hình ảnh (Repeat) (H2) : Bản gốc sẽ thu nhỏ và được lặp lại trên bản sao có khổ giấy được chọn trước trước , được tối đa 32 ảnh lặp lại (TD : Bản gốc A5 dọc , bản sao A4 ngang , thu nhỏ 25%) . Tương tự như trên (H3), nhấn phím “Edit Image” --> màn hình chuyển trang , nhấn chọn “Repeat” (H5) , nhấn “OK” , chọn khay giấy có khổ giấy phù hợp , chọn tỷ lệ thu nhỏ phù hợp .

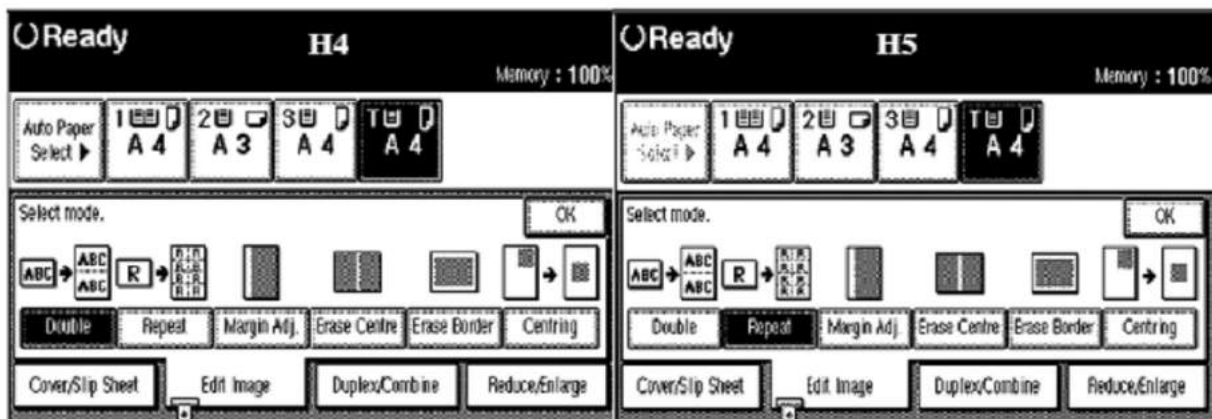

**2 / Dời hình (Margin Adjustment) :**

- Có thể thực hiện dời hình ảnh của bản gốc lên bản sao (H6) .
- Nhấn phím “Edit Image” trên màn hình cảm ứng , màn hình chuyển trang (H7) , nhấn “Margin Adj.” , màn hình chuyển trang (H8) .
- Ở khung “Front”(mặt 1) hoặc ở khung “Back”(mặt 2 nếu copy2 mặt) , chọn mũi tên để dời hình lên – xuống hoặc qua trái – phải , nhấn “OK” , màn hình chuyển trang (H2) , nhấn “OK” .

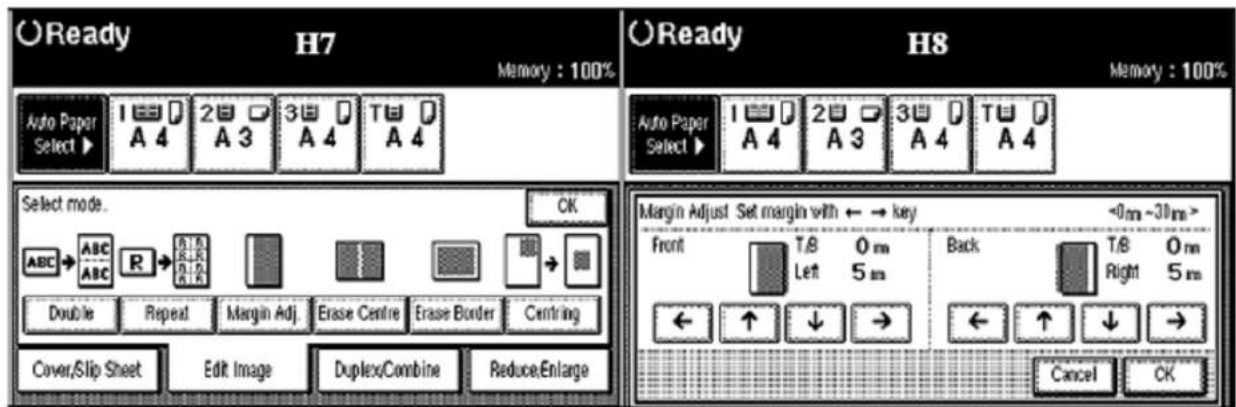
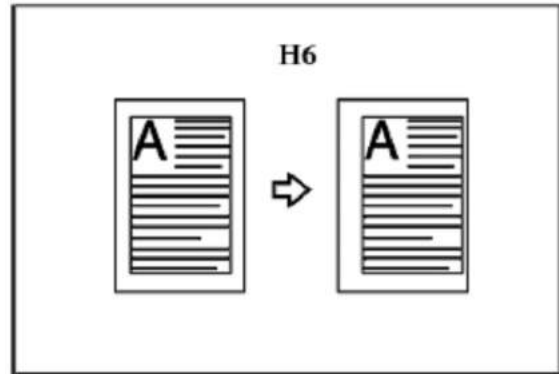

**3 / Xóa giữa (Center Erase) - Xoá biên (Border Erase) :**

- + Xóa giữa (Center Erase) : Nhấn phím “Edit Image” trên màn hình cảm ứng , màn hình chuyển trang (H9) , nhấn “Erase Centre” , màn hình chuyển trang (H10) , nhấn phím “+” hoặc “-” để điều chỉnh biên độ xóa --> nhấn “OK” --> màn hình chuyển trang (H9) --> nhấn “OK” .

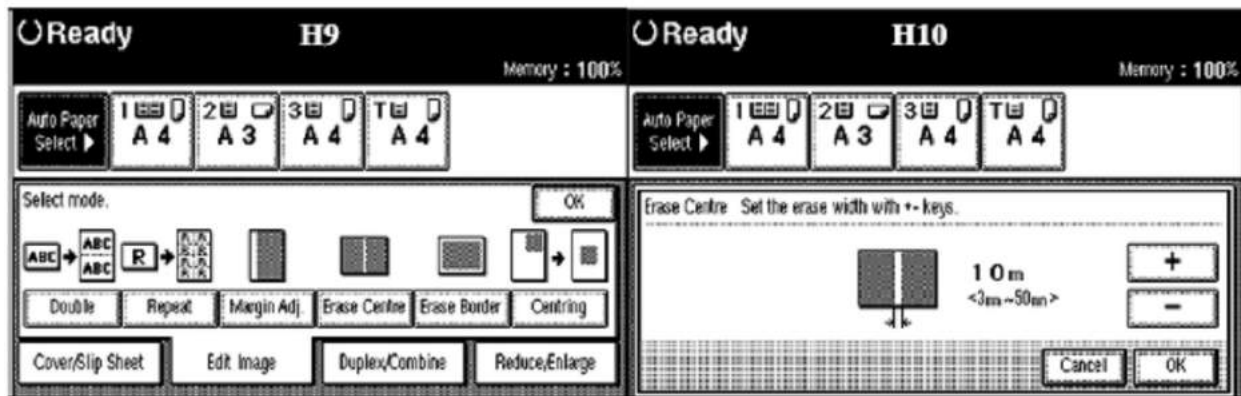

- + Xóa biên (Border Erase) : Nhấn phím “Edit Image” trên màn hình cảm ứng , màn hình chuyển trang (H9) , nhấn “Erase Centre” , màn hình chuyển trang :
- Xóa biên với biên xóa các cạnh bằng nhau : Nhấn chọn “Same Width” (H11) .
  - Xóa biên với biên xóa các cạnh không bằng nhau : Nhấn chọn “4 Sides” (H12) .
  - Nhấn phím “+” hoặc “-” để điều chỉnh biên độ xóa --> nhấn “OK” --> màn hình chuyển trang (H9) --> nhấn “OK” .

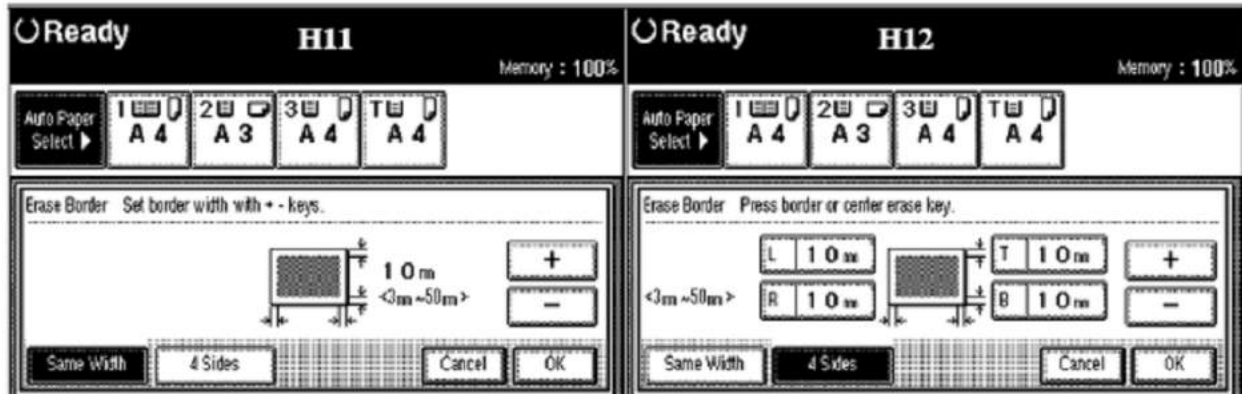

3 / Dời hình vào giữa (Centering) :

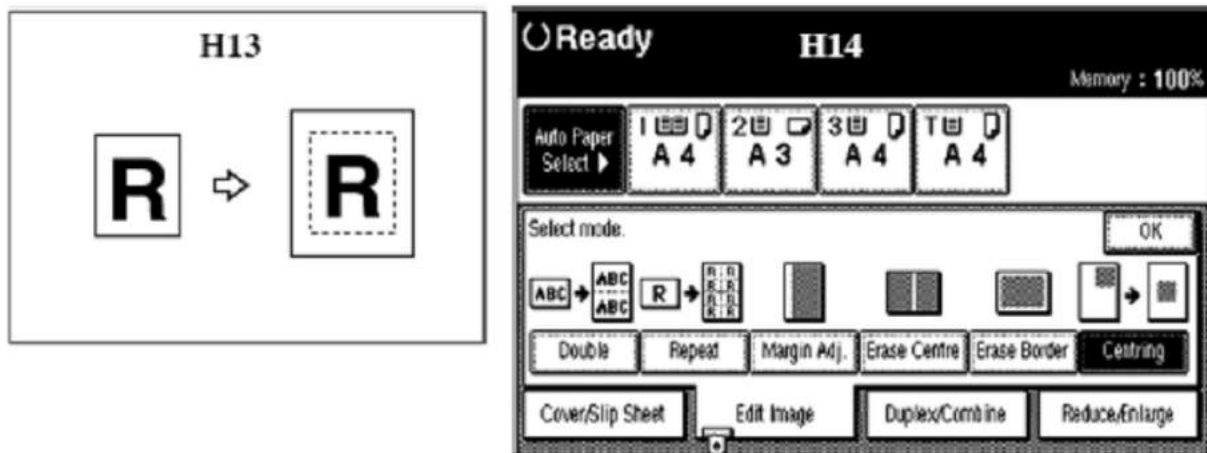

Sao chụp dời hình vào giữa (Centering)(H13) : Hình ảnh cần sao chụp sẽ được dời vào giữa bản sao . Tương tự như trên , nhấn “Edit Image” , màn hình chuyển trang (H14) , nhấn chọn “Centering” , nhấn “OK” , chọn khay giấy có khổ giấy phù hợp .



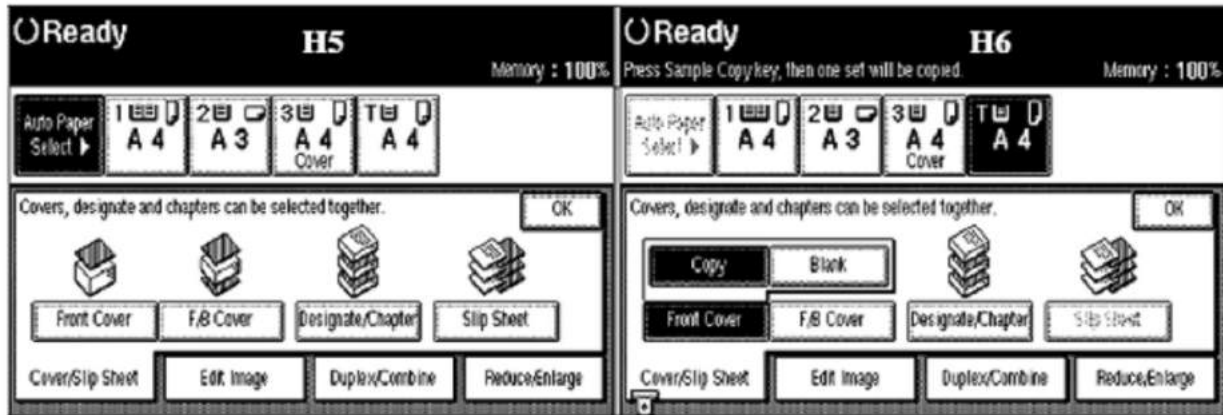

## 2 / Sao chụp lót xen kẽ :

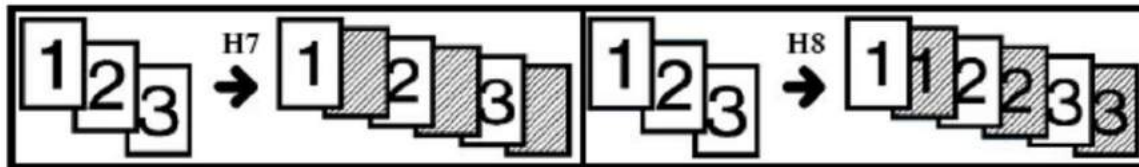

- Chức năng này thường dùng để lót giấy xen kẽ cho các tập bản sao sử dụng OHP Film đèn chiếu , giấy lót có tác dụng tránh dính , giấy lót có thể để trống (Blank)(H1) hoặc có nội dung của bản OHP Film (Copy)(H2) .

- Trước khi thực hiện sao chụp có lót xen kẽ , phải thực hiện cài đặt chỉ định khay giấy lót , việc khay giấy được chỉ định chỉ có hiệu lực khi sử dụng chức năng này , khách hàng nên yêu cầu kỹ thuật viên cài đặt , (User Tools -> System Setting -> Paper Size Setting -> Sp

e

cial Paper Indicator -> Tray 1-4 -> Chọn Slip) .

- Nhấn phím “Cover/Slip Sheet” trên màn hình cảm ứng , màn hình sẽ chuyển trang (H9) . Nhấn phím “Slip Sheet” , màn hình chuyển trang (H10) . Nhấn chọn “Copy”(giấy lót có nội dung) hoặc “Blank”(giấy lót để trống) .

- Chọn khay giấy có OHP Film và nạp giấy vào khay đã được cài đặt chỉ định “Slip Sheet” (H10) .

- Nhấn “OK” , màn hình chuyển trang (H9) , nhấn “OK” .

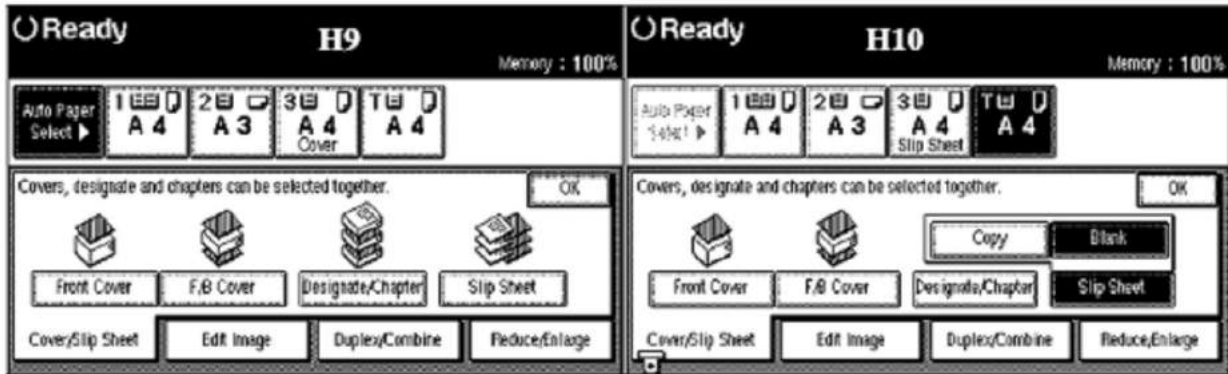



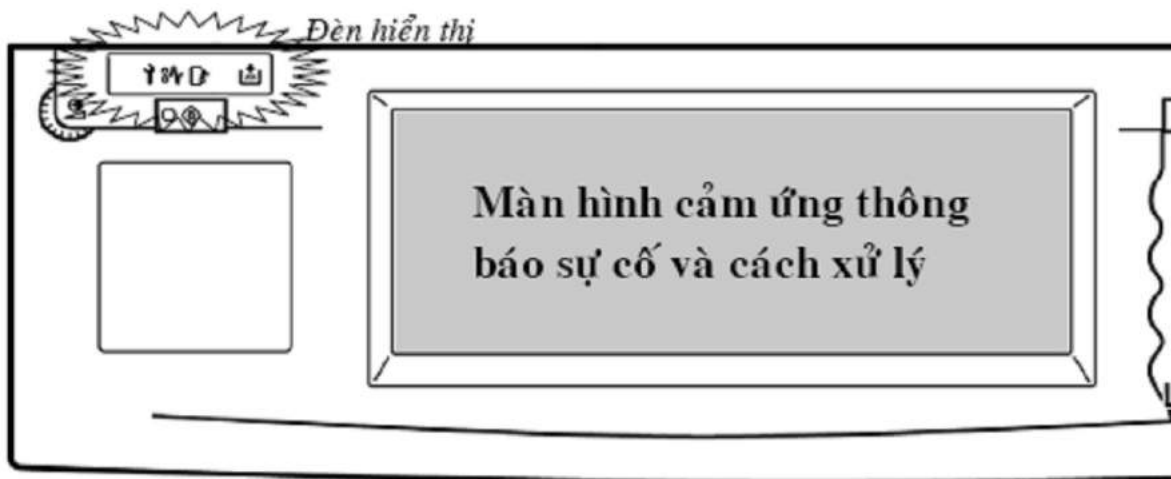

### MỘT SỐ CHỈ BÁO TRÊN BÀN ĐIỀU KHIỂN



Khi có sự cố , quý khách vui lòng xem các đèn hiển thị sự cố và thông báo trên màn hình cảm ứng .

	<p>Đèn báo hết mực , khi đèn chớp ---&gt; máy còn tiếp tục copy .                  Khi đèn sáng không chớp ---&gt; máy ngừng hoạt động .</p>
--	--

	<p>Đèn báo đã hết giấy dùng để copy của khay giấy nào đó , khi nhấn chọn khay giấy , nếu ký hiệu hết giấy xuất hiện (Load Paper) -&gt; khay đó đã hết giấy .</p>
	<p>Đèn báo hở cửa , đồng thời màn hình cảm ứng sẽ báo vị trí cửa hở</p>
	<p>Đèn báo kẹt giấy , vị trí giấy kẹt được hiển thị màn hình cảm ứng (vui lòng xem hướng dẫn xử lý giấy kẹt phía trong cửa trước) .</p>
	<p>Máy đã có sự cố kỹ thuật , vui lòng gọi kỹ thuật sửa máy , số 043 9719999 (11 line) hotline 39719989</p>

### XỬ LÝ TÌNH HUỐNG

 Xử lý tắc giấy :

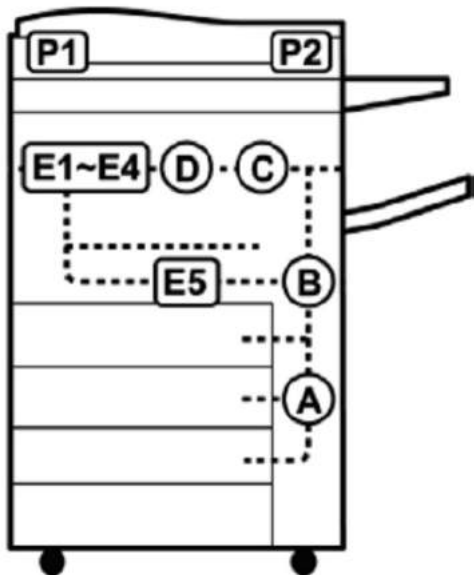

Khi bị kẹt giấy , ký hiệu kẹt giấy sẽ xuất hiện và đồng thời trên màn hình cảm ứng sẽ xuất hiện hình ảnh báo vị trí giấy kẹt (hình bên) . Khi xử lý kẹt giấy , không nên tắt máy vì các cài đặt đang sao chụp và bộ nhớ sẽ mất . Khi xử lý kẹt giấy , tránh làm rách giấy sẽ dẫn đến sót mẫu giấy trong máy . Nếu hiện tượng kẹt giấy xảy ra nhiều lần , vui lòng liên hệ với kỹ thuật để được giúp đỡ .

**+ BÁO KẸT GIẤY TẠI VỊ TRÍ “A”**

Mở cửa trước , Nhấn chốt A1 (H1) (1) và mở cửa dẫn giấy (2). Xoay núm A2 (H2) theo chiều mũi tên , giấy kẹt sẽ được đẩy ra .

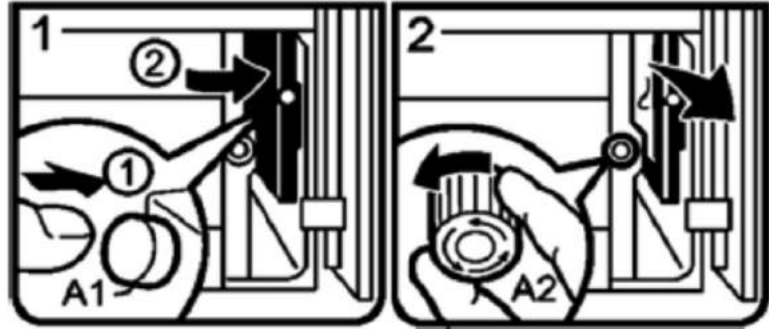

**+BÁO KẸT GIẤY TẠI VỊ TRÍ “B”**  
Mở cửa trước , xoay núm B1 theo chiều mũi tên (H1) để đẩy giấy kẹt ra và lấy ra ngoài , nhấn gài lại chốt B2 (H2) .

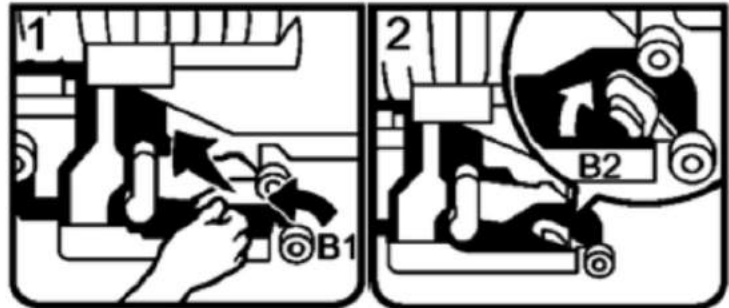

**+ BÁO KẸT GIẤY TẠI VỊ TRÍ “C”**  
Mở cửa trước , bật cần C1 xuống (H1), xoay núm C2 (H2) để đẩy giấy kẹt ra và lấy ra ngoài . Gài lại cần C1 về vị trí cũ .

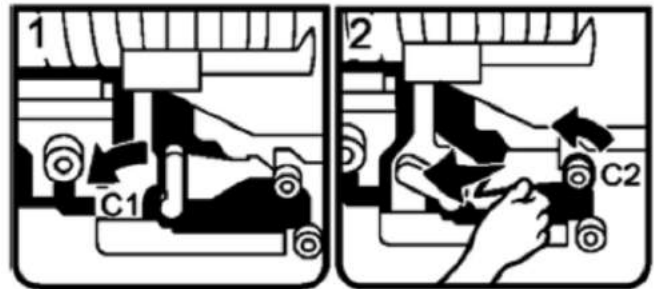

**+BÁO KẸT GIẤY TẠI VỊ TRÍ “D”**

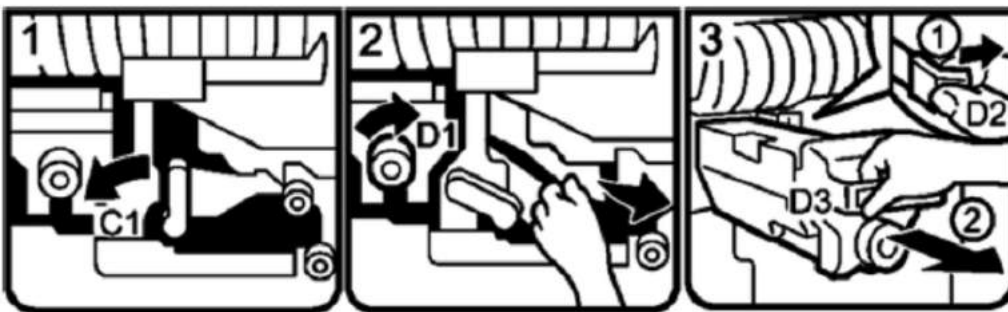

Mở cửa trước , bật cần C1 xuống (H1) , xoay núm D1 (H2) để đẩy giấy kẹt ra và lấy ra ngoài . Nếu giấy kẹt sâu trong khối sấy , gạt cần khóa D2 (H3) (1) qua phải , nắm D3 kéo khối sấy ra ngoài (2). Mở cửa D4 (H4) (1) , kéo giấy kẹt ra ngoài (2) . Đóng cửa D4 lại , đẩy khối sấy vào máy đúng vị trí và đóng cửa trước .

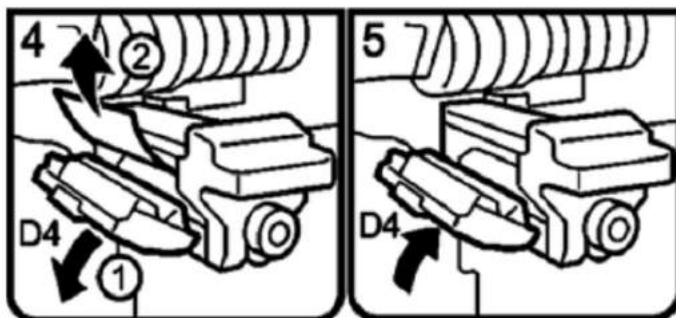

**+ BẢO KỆT GIẤY TẠI VỊ TRÍ “E1-E4”**



Mở cửa trước , xoay núm E1 theo chiều mũi tên (H1) để đẩy giấy kẹt ra , đẩy tấm E2 lên (H2) (1) và rút giấy kẹt (2) . Hoặc giấy kẹt bị đẩy ra khay giấy (H3) . Đóng cửa trước lại .

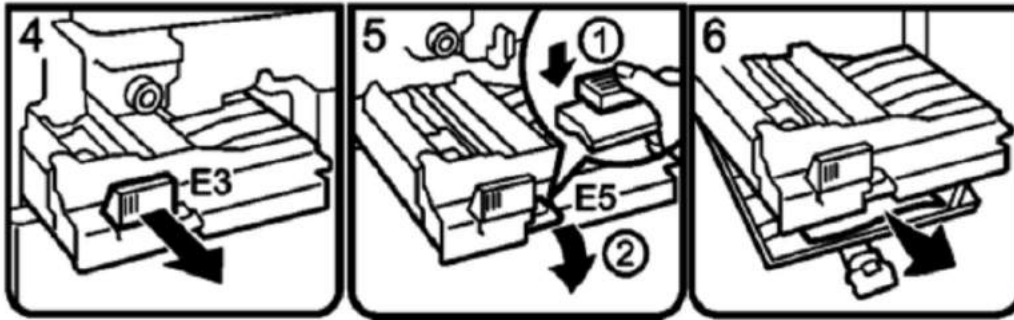

Nếu đang copy 2 mặt □ Nắm chốt E1 (H4) , kéo khối Duplex ra ngoài . Bóp chốt E5 (H5) (1) , mở hạ tấm dẫn giấy xuống(2) , lấy giấy kẹt (H6).



Nếu đang copy 1 mặt Face Down (bản sao ra úp) hoặc đang copy 2 mặt □ Nắm chốt E1 (H4) , kéo khối Duplex ra ngoài . Rút giấy kẹt phần nạp giấy (H5) . Nắm cần E4 (H6) , bật mở phần nạp giấy của Duplex và kéo giấy kẹt ra (H7) . Đóng lại khối Duplex

**+ BẢO KỆT GIẤY TẠI VỊ TRÍ “P”**



Báo P1 : Kẹt giấy phần nạp bản gốc . Mở nắp cửa phần nạp bản gốc (H1) , kéo khối nạp giấy lên (H2)(1), rút giấy kẹt ra ngoài (2) .

**Báo P2 : Kẹt giấy phần ra bản gốc . Mở nắp cửa phần ra giấy của DF (1) và lấy giấy kẹt (2) .**



**Xử lý hết mực :**

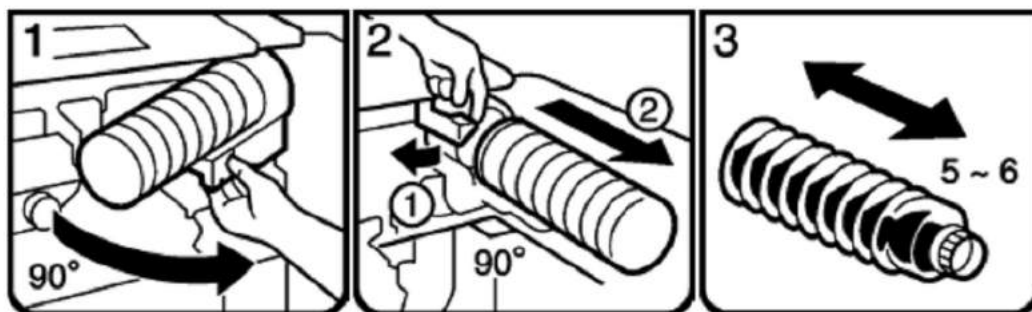

**Mở cửa trước , xoay ổ bơm mực ra một góc 900 (H1) , bật chốt (1) (H2) màu xanh lá , lấy ống mực cũ ra ngoài theo chiều mũi tên (2) . Lắc ống mực mới theo chiều ngang khoảng 5-6 lần (H3) .**

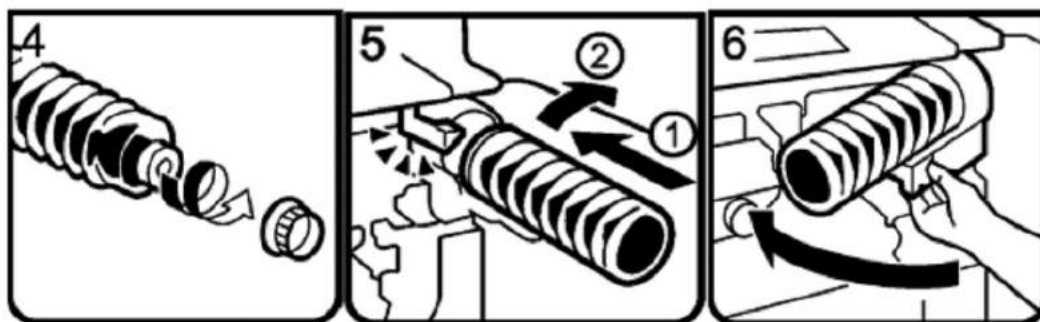

**Mở nắp màu đen của ống mực mới (không tháo nắp nhỏ màu trắng) (H4) , gắn ống mực vào trong ổ bơm mực , gờ ống mực phải được cài vào chốt (H5) , đẩy ổ bơm mực vào , đóng cửa trước lại .**

## NHỮNG ĐIỀU CẦN BIẾT KHI SỬ DỤNG MÁY

1 / Nên thường xuyên lau bụi và các vết dơ trên mặt kính để bản gốc (H1) bằng cồn hoặc nước lau kính .

2 / Nên lau mặt dưới (H2) của thiết bị tự động nạp bản gốc (DF) bằng khăn khô hoặc cồn , kéo nhẹ bằng tải theo chiều mũi tên (Transfor Belt) để lau các vết bẩn .

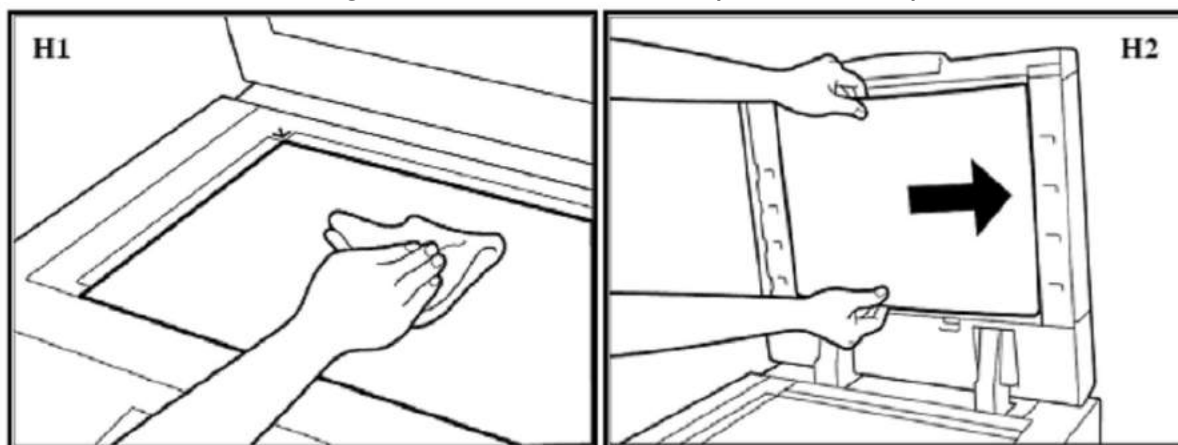

2 / Tránh làm rớt kim kẹp hoặc vật lạ vào các khay chứa giấy copy (khay giấy trong và khay tay) , khay nạp bản gốc của thiết bị tự động nạp bản gốc , vì có thể làm trầy bộ phận lấy ảnh

3 / Khi lấy giấy kẹt nên kéo lấy giấy kẹt theo chiều đi của giấy khi copy (chiều từ dưới lên và từ phải qua trái) vì nếu kéo giấy ngược có thể làm cong hoặc gãy một số bộ phận trong máy .

4 / Nên sử dụng giấy đúng tiêu chuẩn , tránh loại giấy quá mỏng , loại giấy có nhiều bụi giấy phát sinh trong quá trình sao chụp , sẽ hay gây hiện tượng kẹt giấy , chất lượng hình ảnh sao chụp kém và không ổn định do bụi giấy lẫn trong hộp từ , làm giảm tuổi thọ thiết bị vật tư .

**MỤC LỤC**

<b>01 – Giới thiệu sơ lược</b>	<b>2</b>
<b>02 – Bàn điều khiển</b>	<b>3</b>
<b>03 – Các chức năng copy</b>	<b>6</b>
<b>04 – Đặt bản gốc và đặt giấy copy</b>	<b>7</b>
<b>05 – Khởi động máy – Tiết kiệm năng lượng</b>	<b>9</b>
<b>06 – Thao tác sao chụp đơn giản</b>	<b>11</b>
<b>07 – Copy thử – Ngừng Copy – Tạm ngừng Copy</b>	<b>14</b>
<b>08 – Phóng to và thu nhỏ</b>	<b>15</b>
<b>09 – Chia bộ điện tử</b>	<b>19</b>
<b>10 – Chức năng copy có đảo mặt</b>	<b>21</b>
<b>11 – Chức năng copy kết hợp (Combine)</b>	<b>24</b>
<b>12 – Quyển sách ---&gt; Trang giấy rời (Series Mode)</b>	<b>28</b>
<b>Trang giấy rời ---&gt; Quyển sách (Book Mode)</b>	
<b>13 – Biên tập hình ảnh (Edit Image)</b>	<b>30</b>
<b>14 – Sao chụp có lót bìa – lót xen kẽ</b>	<b>33</b>
<b>15 – Một số chỉ báo trên bàn điều khiển</b>	<b>35</b>
<b>16 – Xử lý tình huống</b>	<b>36</b>
<b>+ Xử lý kẹt giấy</b>	<b>36</b>
<b>+ Xử lý hết mực</b>	<b>38</b>
<b>17 – Những điều cần biết khi sử dụng máy</b>	<b>39</b>